

XPS™

PANDUAN PEMASANGAN



XPS™

PANDUAN PEMASANGAN

Model resmi: P12G

Tipe resmi: P12G001

Catatan, Perhatian, dan Peringatan



CATATAN: CATATAN menunjukkan informasi penting yang membantu Anda mengoptimalkan penggunaan komputer Anda.



PERHATIAN: PERHATIAN menunjukkan kerusakan potensial pada perangkat keras atau kehilangan data yang mungkin terjadi dan memberitahukan Anda cara menghindari masalah tersebut.



PERINGATAN: PERINGATAN menunjukkan potensi terjadinya kerusakan properti, cedera pada seseorang, atau kematian.

Jika Anda membeli komputer Dell™ n Series, semua referensi dalam dokumen ini mengenai sistem pengoperasian Microsoft® Windows® menjadi tidak berlaku.

Informasi dalam dokumen ini dapat diubah tanpa pemberitahuan sebelumnya.

© 2010 Dell Inc. Hak cipta dilindungi undang-undang.

Dilarang keras memperbanyak material ini dalam cara apa pun tanpa izin tertulis Dell Inc.

Merek dagang yang digunakan dalam teks ini: *Dell*, logo *DELL*, *XPS*, *Solution Station*, dan *DellConnect* merupakan merek dagang dari Dell Inc.; *Intel* dan *Centrino* merupakan merek dagang terdaftar dan *Core* merupakan merek dagang dari Intel Corporation di AS dan negara lain; *Microsoft*, *Windows*, dan logo tombol start *Windows* merupakan merek dagang atau merek dagang terdaftar dari Microsoft Corporation di Amerika Serikat dan/atau negara lain; *Blu-ray Disc* merupakan merek dagang dari Blu-ray Disc Association; *Bluetooth* merupakan merek dagang terdaftar yang dimiliki oleh Bluetooth SIG, Inc. dan digunakan oleh Dell dengan lisensi.

Merek dagang lain dan nama dagang yang mungkin digunakan dalam dokumen ini mengacu ke entitas yang mengaku memiliki merek dan nama produk mereka. Dell Inc. tidak mengklaim kepemilikan dari merek dagang dan nama dagang selain miliknya sendiri.

Daftar Isi

Memasang Laptop XPS Anda	7	Menggunakan Laptop XPS Anda . . .	22
Sebelum Memasang Komputer Anda	7	Fitur Tampilan Kanan	22
Menyambungkan Adaptor AC	8	Fitur Tampilan Kiri	26
Menyambungkan Kabel Jaringan (Opsional)	9	Fitur Tampilan Belakang	28
Menekan Tombol Daya	10	Fitur Dasar Komputer dan Keyboard . . .	30
Mengatur Microsoft Windows	11	Lampu dan Indikator Status	34
Membuat Media Pemulihan Sistem (Disarankan)	12	Menonaktifkan Pengisian Baterai	35
Memasang Kartu SIM (Opsional)	14	Gerakan pada Panel Sentuh	36
Mengaktifkan atau Menonaktifkan Nirkabel (Opsional)	16	Tombol Kontrol Multimedia	38
Mengatur Display Nirkabel (Opsional)	18	Fitur Bidang Kontrol	40
Mengatur TV Tuner (Opsional)	19	Menggunakan Drive Optis	42
Menyambungkan ke Internet (Opsional)	20	Fitur Display	44
		Menggunakan Layar Sentuh (Opsional)	46
		Melepaskan dan Memasang Kembali Baterai	50

Daftar Isi

Fitur Perangkat Lunak	52	My Dell Downloads	66
Pencadangan Online Dell DataSafe (Dell DataSafe Online Backup)	53	Pesan Sistem.	66
Teknologi nVidia Optimus (Opsional)	54	Penelusuran Kesalahan Perangkat Keras	68
Sensor Jatuh Bebas (Free Fall Sensor)	55	Diagnostik Dell	69
Dell Dock (Opsional)	56	Memulihkan Sistem Pengoperasian Anda	73
Menyelesaikan Masalah	57	Pemulihan Sistem.	75
Kode Bip	57	Pencadangan Lokal Dell DataSafe (Dell DataSafe Local Backup).	76
Masalah Layar Sentuh.	58	Media Pemulihan Sistem	79
Masalah Jaringan	60	Pemulihan Profil Pabrik Dell	80
Masalah Daya	61	Mendapatkan Bantuan	83
Masalah Memori	62	Dukungan Teknis dan Layanan Pelanggan	84
Masalah Penguncian dan Perangkat Lunak	63	DellConnect™	84
Menggunakan Peralatan Pendukung	65	Layanan Online.	85
Pusat Dukungan Dell	65	Layanan Status Pemesanan Otomatis	86

Informasi Produk	86
Mengembalikan Komponen untuk Reparasi Sesuai Garansi atau untuk Pengembalian Uang	87
Sebelum Menghubungi Dell	89
Menghubungi Dell	91
Mencari Informasi Tambahan dan Bantuan.	92
Spesifikasi.	95
Lampiran.	102
Pemberitahuan Produk Macrovision. . .	102
Informasi untuk NOM, atau Standar Resmi Meksiko (Hanya untuk Meksiko)	103
Indeks	104

Memasang Laptop XPS Anda

Bagian ini menyediakan informasi tentang cara memasang laptop Dell™ XPS™ Anda.

Sebelum Memasang Komputer Anda

Saat memilih lokasi untuk komputer Anda, pastikan konektor listrik dapat dijangkau dengan mudah, tersedia ventilasi yang cukup, dan komputer ditempatkan di permukaan yang datar.

Laptop dapat mengalami pemanasan berlebih jika aliran udara di sekeliling komputer terbatas. Untuk mencegah pemanasan berlebih ini pastikan ada jarak minimal 5,1 cm (2 inci) pada seluruh sisi komputer. Anda tidak boleh meletakkan komputer di tempat yang tertutup, seperti di dalam lemari atau laci saat komputer dinyalakan.

 **PERINGATAN:** Jangan sampai ada benda yang menyumbat, masuk ke dalam ventilasi udara atau ada debu yang menumpuk dalam ventilasi udara. Jangan simpan komputer Dell Anda di lingkungan dengan aliran udara terbatas, seperti tas kerja yang tertutup, atau pada permukaan dari kain, seperti karpet atau permadani, saat komputer masih menyala. Aliran udara yang terbatas dapat merusak komputer, mengurangi performa komputer, atau menimbulkan kebakaran. Komputer mengaktifkan kipas saat komputer menjadi panas. Bunyi kipas merupakan hal yang normal dan tidak berarti adanya masalah dengan kipas atau komputer.

 **PERHATIAN:** Meletakkan atau menumpuk benda-benda berat dan keras di atas komputer dapat menyebabkan kerusakan permanen pada komputer.

Menyambungkan Adaptor AC

Sambungkan adaptor AC ke komputer lalu hubungkan ke outlet listrik atau protektor daya.

⚠ PERINGATAN: Adaptor AC dapat digunakan dengan outlet listrik di seluruh dunia. Namun, konektor daya dan soket ekstensi mungkin berbeda-beda di beberapa negara. Menggunakan kabel yang tidak kompatibel atau menyambungkan kabel ke soket ekstensi atau outlet listrik secara tidak tepat dapat menyebabkan kebakaran atau kerusakan permanen pada komputer Anda.

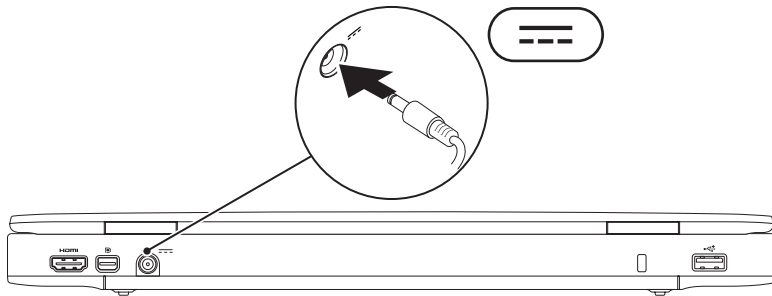

Menyambungkan Kabel Jaringan (Opsional)

Untuk menggunakan koneksi jaringan kabel, sambungkan kabel jaringan.

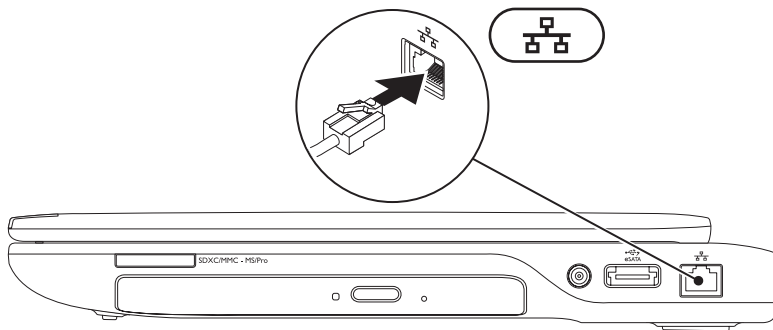

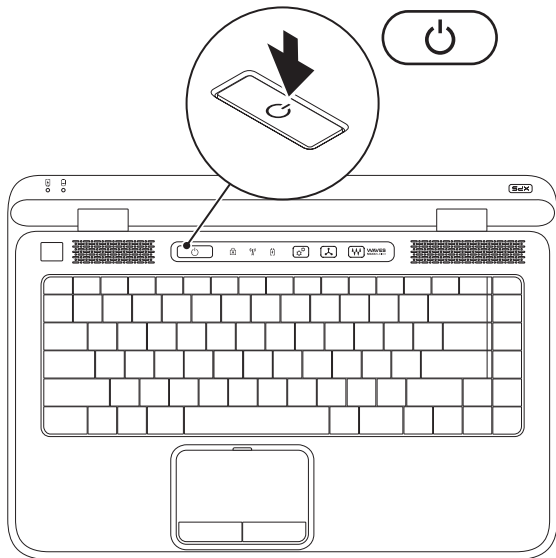

Menekan Tombol Daya



Mengatur Microsoft Windows

Komputer Dell Anda telah dilengkapi dengan sistem pengoperasian Microsoft® Windows®. Saat mengatur Windows untuk pertama kalinya, ikuti instruksi pada layar. Tahapan ini harus dilakukan dan mungkin membutuhkan waktu beberapa saat hingga selesai. Layar pengaturan Windows akan menuntun Anda melewati beberapa prosedur, yang meliputi menerima perjanjian lisensi, menetapkan preferensi, dan mengatur koneksi Internet.

 **PERHATIAN:** Proses pengaturan sistem pengoperasian tidak boleh dihentikan. Jika dihentikan, komputer Anda akan tidak dapat digunakan dan Anda harus menginstal kembali sistem pengoperasian itu.

 **CATATAN:** Untuk performa komputer yang optimal, Anda disarankan mengunduh dan menginstal BIOS dan driver terbaru untuk komputer Anda yang tersedia di support.dell.com.

 **CATATAN:** Untuk informasi mengenai sistem pengoperasian dan fitur, buka support.dell.com/MyNewDell.

Membuat Media Pemulihan Sistem (Disarankan)

 **CATATAN:** Anda disarankan untuk membuat media pemulihan sistem segera setelah Anda mengatur Microsoft Windows.



Media pemulihan sistem dapat digunakan untuk memulihkan komputer Anda ke status pengoperasian semula seperti status saat komputer Anda beli, sekaligus melindungi file data (tanpa memerlukan disk *Sistem Pengoperasian*). Anda dapat menggunakan media pemulihan sistem jika perubahan perangkat keras, perangkat lunak, driver, atau pengaturan sistem lainnya menyebabkan kondisi pengoperasian yang tidak diinginkan pada komputer Anda.

Anda akan memerlukan hal-hal berikut ini untuk membuat media pemulihan sistem:



- Pencadangan Lokal Dell DataSafe (Dell DataSafe Local Backup)
- USB key dengan kapasitas minimal 8 GB atau DVD-R/DVD+R/Blu-ray Disc™

 **CATATAN:** Pencadangan Lokal Dell DataSafe tidak mendukung disk yang dapat ditulis ulang (rewritable disc).

Untuk membuat media pemulihan sistem:

1. Pastikan bahwa adaptor AC telah tersambung (lihat "Menyambungkan Adaptor AC" di halaman 8).
 2. Pasang disk atau USB key ke dalam komputer.
 3. Klik **Start** (Mulai)  → **All Programs** (Semua Program) → **Dell DataSafe Local Backup** (Pencadangan Lokal Dell DataSafe).
 4. Klik **Create Recovery Media** (Buat Media Pemulihan).
 5. Ikuti instruksi pada layar.
-  **CATATAN:** Untuk informasi tentang cara memulihkan sistem pengoperasian menggunakan media pemulihan sistem, lihat "Media Pemulihan Sistem" di halaman 79.

Memasang Kartu SIM (Opsional)

-  **CATATAN:** Anda tidak perlu memasang kartu SIM jika menggunakan kartu EVDO untuk mengakses Internet.
-  **CATATAN:** Penginstalan kartu B-CAS mini ke kartu SIM diperlukan untuk mengatur dan menampilkan TV digital ISDB-T di Jepang.

Memasang kartu Subscriber Identity Module (SIM) di komputer memungkinkan Anda untuk terkoneksi ke Internet. Untuk mengakses Internet, Anda harus berada dalam area jaringan penyedia layanan telepon selular Anda.

Untuk memasang kartu SIM:

1. Matikan komputer Anda.
2. Lepaskan baterai (lihat "Melepaskan dan Memasang Kembali Baterai" di halaman 50).
3. Di tempat baterai, masukkan kartu SIM ke dalam slot kartu SIM.
4. Pasang kembali baterai (lihat "Melepaskan dan Memasang Kembali Baterai" di halaman 50).
5. Nyalakan komputer.

Untuk melepaskan kartu SIM, tekan dan keluarkan kartu SIM.

Memasang Laptop XPS Anda

- 1 slot kartu SIM
- 2 kartu SIM
- 3 tempat baterai

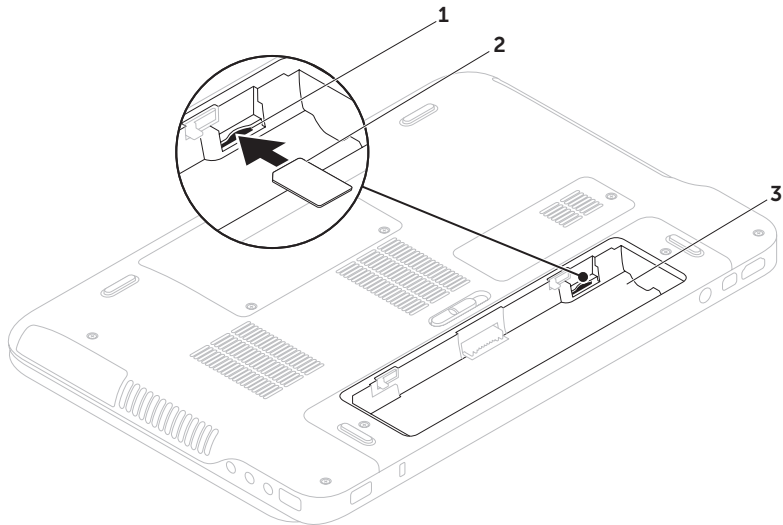

Mengaktifkan atau Menonaktifkan Nirkabel (Opsional)

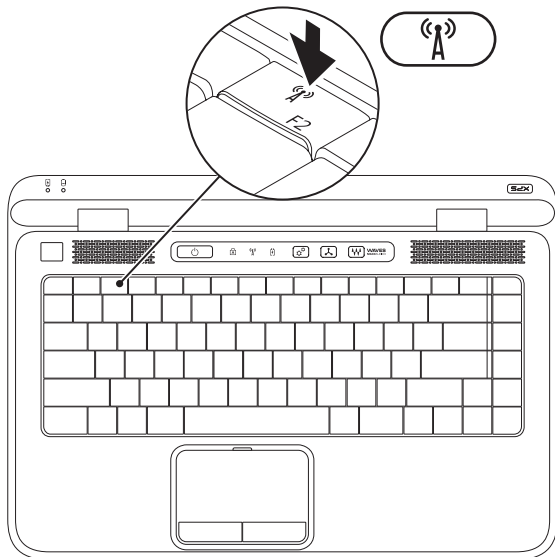

Untuk mengaktifkan atau menonaktifkan nirkabel:

1. Pastikan bahwa komputer telah dinyalakan.
2. Tekan tombol nirkabel  pada baris tombol fungsi pada keyboard. Status radio nirkabel terkini tampil di layar.

Nirkabel diaktifkan

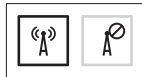

Nirkabel dinonaktifkan



3. Tekan kembali tombol nirkabel  untuk beralih antara status pengaktifan dan penonaktifan nirkabel.

 **CATATAN:** Tombol nirkabel memungkinkan Anda menonaktifkan radio nirkabel secara cepat (Wi-Fi dan Bluetooth®), seperti ketika Anda diminta untuk menonaktifkan semua radio nirkabel saat berada di pesawat udara.

Mengatur Display Nirkabel (Opsional)

 **CATATAN:** Display nirkabel tidak didukung pada semua komputer.

Display nirkabel hanya dapat dipasang pada komputer dengan:

Prosesor	Intel® Core™ i3-3xx hingga i7-6xx
Kontroler video	Grafis HD Intel
Kartu WLAN	Intel Centrino® 6100/6200/6300 atau Intel Centrino Advanced-N + WiMAX 6250
Sistem pengoperasian	Windows 7 Home Premium, Professional, atau Ultimate
Driver	Unduh dan instal driver terbaru untuk "Manajer Koneksi Display Nirkabel Intel" yang tersedia di situs support.dell.com .

Untuk memasang display nirkabel pada komputer Anda:

1. Pastikan bahwa komputer telah dinyalakan.
2. Pastikan bahwa nirkabel telah diaktifkan di komputer Anda (lihat "Mengaktifkan atau Menonaktifkan Nirkabel" pada halaman 16).
3. Sambungkan adaptor display nirkabel ke TV.

 **CATATAN:** Adaptor display nirkabel tidak disertakan bersama komputer Anda dan harus dibeli secara terpisah.

4. Nyalakan TV dan adaptor display nirkabel.
5. Pilih sumber video yang sesuai untuk TV Anda, seperti HDMI1, HDMI2, atau S-Video.
6. Klik dua kali ikon Display Nirkabel Intel®  pada desktop. Jendela **Intel® Wireless Display** (Display Nirkabel Intel®) akan muncul.

7. Pilih **Scan for available displays** (Cari display yang ada).
8. Pilih adaptor display nirkabel Anda dari daftar **Detected wireless displays** (Display nirkabel yang terdeteksi).
9. Masukkan kode sekuriti yang muncul pada TV Anda.

Untuk mengaktifkan display nirkabel:

1. Klik dua kali ikon Display Nirkabel Intel®  pada desktop. Jendela **Intel Wireless Display** (Display Nirkabel Intel) akan muncul.
2. Pilih **Connect to Existing Adapter** (Sambungkan ke Adaptor yang Ada).
 -  **CATATAN:** Untuk informasi lebih lanjut mengenai display nirkabel, lihat dokumentasi yang dikirimkan bersama dengan adaptor display nirkabel Anda.

Mengatur TV Tuner (Opsional)

 **CATATAN:** Ketersediaan TV tuner mungkin berbeda-beda di setiap negara.

Cara mengatur TV tuner:

1. Jika belum disisipkan, matikan komputer dan sisipkan kartu B-CAS mini ke dalam slot kartu SIM pada komputer Anda (hanya Jepang).
2. Sambungkan kabel antena TV/digital atau adaptor kabel ke konektor antena input pada komputer Anda.
3. Nyalakan komputer.
4. Klik **Start** (Mulai)  → **All Programs** (Semua Program) → **Windows Media Center** (Pusat Media Windows) → **Tasks** (Tugas) → **Settings** (Pengaturan) → **TV**.
5. Ikuti instruksi pada layar.

Menyambungkan ke Internet (Opsional)

Untuk tersambung ke internet, Anda membutuhkan modem eksternal atau koneksi jaringan dan Penyedia Layanan Internet (ISP).

Jika modem USB eksternal atau adaptor WLAN tidak menjadi bagian dari pesanan awal Anda, Anda dapat membeli komponen ini dari www.dell.com.

Mengatur Koneksi Kabel

- Jika Anda menggunakan koneksi dial-up, sambungkan jalur telepon ke modem USB eksternal opsional dan ke soket telepon sebelum Anda mengatur koneksi internet.
- Jika Anda menggunakan DSL atau koneksi modem satelit/kabel, hubungi ISP atau layanan telepon selular Anda untuk instruksi pemasangan.

Untuk menyelesaikan pengaturan koneksi internet kabel Anda, ikuti instruksi di bagian "Mengatur Koneksi Internet Anda" pada halaman 21.

Mengatur Koneksi Nirkabel

 **CATATAN:** Untuk mengatur perute nirkabel Anda, lihat dokumentasi yang dikirimkan bersama dengan perute Anda.

Sebelum Anda dapat menggunakan koneksi internet nirkabel, Anda harus menyambungkan perute nirkabel Anda.

Untuk mengatur koneksi Anda ke router nirkabel:

1. Pastikan nirkabel telah diaktifkan di komputer Anda (lihat "Mengaktifkan atau Menonaktifkan Nirkabel" pada halaman 16).
2. Simpan dan tutup semua file yang terbuka, dan tutup semua program yang terbuka.
3. Klik **Start** (Mulai)  → **Control Panel** (Panel Kontrol).

4. Pada kotak pencarian, ketik `network`, lalu klik **Network and Sharing Center** (Pusat Jaringan dan Bagi-Pakai)→ **Connect to a network** (Sambungkan ke jaringan).
5. Ikuti instruksi pada layar untuk menyelesaikan pengaturan.

Mengatur Koneksi Internet Anda

ISP dan penawaran ISP berbeda-beda di setiap negara. Hubungi ISP Anda untuk mendapatkan informasi penawaran yang tersedia di negara Anda.

Jika Anda tidak dapat terkoneksi ke internet, namun sebelumnya berhasil melakukan koneksi, ISP mungkin sedang bermasalah. Hubungi ISP Anda untuk memeriksa status layanan, atau coba lakukan koneksi lagi nanti.

Siapkan informasi ISP Anda. Jika Anda tidak memiliki ISP, panduan **Connect to the Internet** (Sambung ke Internet) dapat membantu Anda mendapatkan sebuah ISP.

Untuk mengatur koneksi Internet Anda:

1. Simpan dan tutup semua file yang terbuka, dan tutup semua program yang terbuka.
2. Klik **Start** (Mulai)  → **Control Panel** (Panel Kontrol).
3. Pada kotak pencarian, ketik `network`, lalu klik **Network and Sharing Center** (Pusat Jaringan dan Bagi-Pakai)→ **Set up a new connection or network** (Atur koneksi atau jaringan baru)→ **Connect to the Internet** (Sambung ke Internet).

Jendela **Connect to the Internet** (Sambung ke Internet) akan muncul.

-  **CATATAN:** Jika Anda tidak mengetahui tipe koneksi mana yang harus dipilih, klik **Help me choose** (Bantu saya memilih) atau hubungi ISP Anda.
4. Ikuti instruksi pada layar dan gunakan informasi pengaturan yang disediakan oleh ISP Anda untuk menyelesaikan pengaturan.

Menggunakan Laptop XPS Anda

Bagian ini memberikan informasi mengenai fitur yang tersedia di laptop Dell™ XPS™ Anda.

Fitur Tampilan Kanan

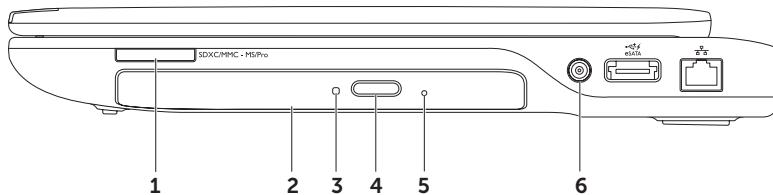

-
- 1** SDXC/MMC - MS/Pro **Pembaca Kartu Media 9-in-1** — Menawarkan cara yang cepat dan nyaman untuk menampilkan dan berbagi foto digital, musik, video, dan dokumen yang disimpan dalam kartu memori. Untuk informasi lebih lanjut mengenai kartu yang didukung oleh komputer Anda, lihat "Spesifikasi" di halaman 95.
CATATAN: Komputer Anda dikirimkan dengan sisipan plastik terpasang dalam slot kartu media. Sisipan ini melindungi slot yang belum digunakan dari debu dan partikel lainnya. Simpan sisipan untuk digunakan saat kartu media tidak dipasang di dalam slot; sisipan dari komputer lain mungkin tidak cocok untuk komputer Anda.

 - 2 Drive optis** — Memutar atau merekam CD, DVD, dan Disk Blu-ray (opsional). Untuk informasi lebih lanjut, lihat bagian "Menggunakan Drive Optis" pada halaman 42.

 - 3 Lampu drive optis** — Berkedip-kedip saat Anda menekan tombol pembuka drive optis atau saat Anda memasukkan disk dan disk sedang dibaca.

 - 4 Tombol pembuka drive optis** — Membuka baki drive optis saat ditekan.

 - 5 Lubang pembuka darurat** — Digunakan untuk membuka baki drive optis jika baki tidak membuka ketika tombol pembuka ditekan. Untuk informasi lebih lanjut, lihat bagian "Menggunakan Lubang Pembuka Darurat" di halaman 42.

 - 6 Konektor input antena (pada model yang didukung)** — Menyambungkan ke antena eksternal (disertakan) atau kabel koaksial dengan adaptor untuk menampilkan program menggunakan kartu TV tuner (opsional).
-

Menggunakan Laptop XPS Anda

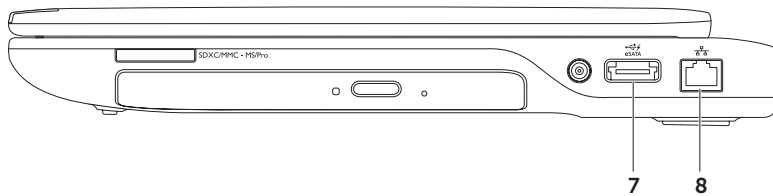

-
- 7  **Konektor combo eSATA/USB dengan USB PowerShare** — Menyambungkan ke perangkat penyimpanan kompatibel eSATA (seperti drive hard disk atau drive optis eksternal) atau perangkat USB (seperti mouse, keyboard, printer, drive eksternal, atau pemutar MP3). Fitur USB PowerShare memungkinkan Anda untuk mengisi daya perangkat USB saat komputer dinyalakan/dimatikan atau dalam kondisi "sleep".

CATATAN: Perangkat USB tertentu mungkin tidak terisi saat komputer dimatikan atau dalam kondisi "sleep". Pada kasus seperti ini, nyalakan komputer untuk mengisi daya perangkat.

CATATAN: Jika Anda mematikan komputer saat mengisi daya perangkat USB, pengisian perangkat akan terhenti. Untuk melanjutkan pengisian, lepaskan koneksi perangkat USB lalu sambungkan lagi.

CATATAN: Fitur USB PowerShare dimatikan secara otomatis jika total daya baterai hanya tersisa 10%.

-
- 8  **Konektor jaringan** — Menyambungkan komputer Anda ke jaringan atau perangkat broadband jika Anda menggunakan jaringan kabel.
-

Fitur Tampilan Kiri

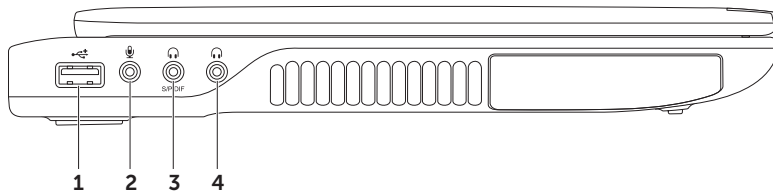

-
-  **Konektor USB 2.0** — Menyambungkan ke perangkat USB, seperti mouse, keyboard, printer, drive eksternal, atau pemutar MP3.

 -  **Konektor input Audio/Mikrofon** — Menyambungkan ke mikrofon atau menginput sinyal untuk penggunaan dengan program audio.

 -  **Konektor output Audio/Headphone/S/PDIF digital** — Menyambungkan ke sepasang headphone atau ke speaker atau sound system yang disuplai listrik. Dapat juga digunakan untuk menyambungkan ke amplifier, speaker, atau TV untuk output audio digital melalui kabel digital optis.

 -  **Konektor output Audio/Headphone** — Menyambungkan ke sepasang headphone atau ke speaker atau sound system yang disuplai listrik.
-

Fitur Tampilan Belakang

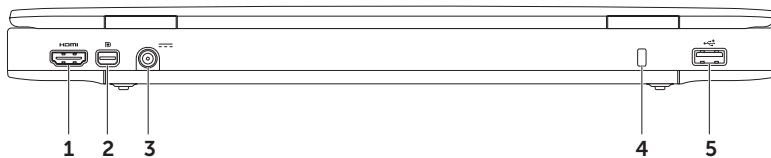

-
-  **Konektor HDMI** — Menyambungkan ke TV atau monitor untuk sinyal video dan audio 5.1. HDMI mendukung resolusi high-definition penuh hingga 1080p.
CATATAN: Jika digunakan dengan monitor yang tidak dilengkapi speaker, hanya sinyal video yang terbaca.

 -  **Konektor DisplayPort Mini** — Konektor standar interface digital yang menyambungkan ke monitor dan proyektor DisplayPort eksternal.
CATATAN: Konektor DisplayPort mini juga menyambungkan ke konektor VGA/DVI melalui adaptor DisplayPort mini opsional. Anda dapat membeli kabel VGA/DVI dan adaptor DisplayPort mini di www.dell.com.









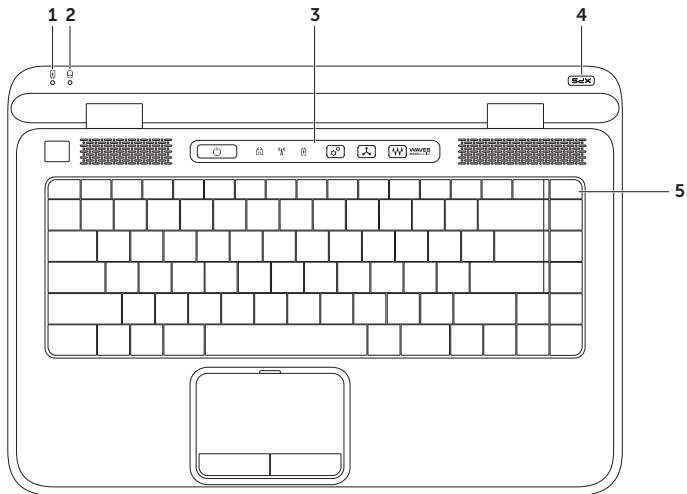

 -  **Konektor adaptor AC** — Menyambungkan ke adaptor AC yang memberi daya pada komputer dan mengisi baterai.

 - Slot kabel pengaman** — Untuk memasang kabel pengaman yang dijual di pasaran ke komputer.
CATATAN: Sebelum Anda membeli kabel pengaman, pastikan bahwa kabel dapat digunakan dengan slot kabel pengaman pada komputer Anda.

 -  **Konektor USB 2.0** — Menyambungkan ke perangkat USB, seperti mouse, keyboard, printer, drive eksternal, atau pemutar MP3.
-

Fitur Dasar Komputer dan Keyboard



-
-  **Lampu status baterai** — Mengindikasikan status pengisian baterai. Untuk informasi lebih lanjut mengenai lampu status baterai, lihat "Lampu dan Indikator Status" di halaman 34.
-
-  **Lampu aktivitas hard drive** — Menyala saat komputer membaca atau menulis data. Lampu putih solid menunjukkan adanya aktivitas hard drive.
 **PERHATIAN: Untuk menghindari kehilangan data, jangan pernah mematikan komputer ketika lampu aktivitas hard drive menyala.**
-
- Bidang kontrol** — Tombol daya, lampu status, dan kontrol peka sentuh terletak pada bidang ini. Untuk informasi lebih lanjut mengenai bidang kontrol, lihat "Fitur Bidang Kontrol" pada halaman 40.
-
- Lampu logo XPS** — Nyala lampu pada logo XPS mengindikasikan status daya. Untuk informasi lebih lanjut mengenai lampu logo, lihat "Lampu dan Indikator Status" pada halaman 34.
-
- Baris tombol fungsi** — Tombol pengaktif atau penonaktif display ganda  , tombol pengaktif atau penonaktif nirkabel , tombol status pengisian baterai , tombol penambah dan  pengurang penerangan , tombol pengaktif atau penonaktif panel sentuh , dan tombol multimedia terletak pada baris ini.
Untuk informasi lebih lanjut mengenai tombol multimedia, lihat "Tombol Kontrol Multimedia" pada halaman 38.
-

Menggunakan Laptop XPS Anda

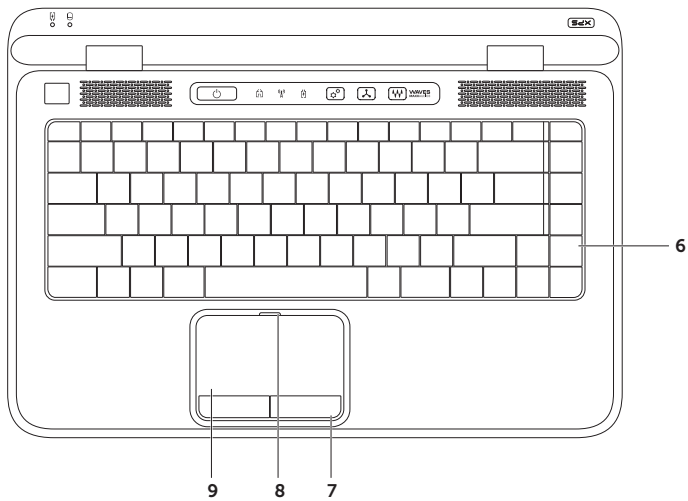

6 Keyboard/Keyboard dengan lampu latar (opsional) — Jika Anda membeli fitur opsional keyboard dengan lampu latar, tombol F6 akan memiliki ikon keyboard dengan lampu latar  di atasnya. Fitur opsional keyboard dengan lampu latar menyediakan pencahayaan di lingkungan yang gelap dengan menerangi semua simbol pada tombol.

 **Pengaturan penerangan keyboard dengan lampu latar** — Tekan tombol <F6> untuk berpindah antara tiga status penyalan lampu (dalam urutan berikut):

- penerangan setengah pada keyboard
- penerangan penuh pada keyboard
- tanpa penerangan

7 Tombol panel sentuh — Menyediakan fungsi klik kiri dan klik kanan seperti pada mouse.

8 Lampu status panel sentuh — Menyala jika panel sentuh dinonaktifkan.

9 Panel sentuh — Menyediakan fungsi seperti mouse untuk memindahkan kursor, menarik atau memindahkan butir pilihan, dan klik kiri dengan menekan permukaan.

Panel sentuh mendukung **fitur Gulir, Balik, Perbesar/Perkecil, Putar, dan Desktop**. Untuk mengubah pengaturan, klik dua kali ikon **Perangkat Pengarah Sinaptik** di area notifikasi pada desktop Anda. Untuk informasi lebih lanjut, lihat "Gerakan pada Panel Sentuh" di halaman 36.

CATATAN: Untuk mengaktifkan atau menonaktifkan panel sentuh, tekan tombol  di baris tombol fungsi pada keyboard.

Lampu dan Indikator Status

Lampu Status Baterai

	Status lampu indikator	Status komputer	Status pengisian baterai
adaptor AC	putih solid	aktif/standby/tidak aktif/ hibernasi	mengisi
	padam	aktif/standby/tidak aktif/ hibernasi	terisi penuh
Baterai	kuning solid	aktif/standby	baterai lemah ($\leq 10\%$)
	padam	aktif/standby/tidak aktif/ hibernasi	tidak mengisi
		tidak aktif/hibernasi	

Lampu Tombol Daya atau Lampu Logo XPS .

Status lampu indikator	Status komputer
putih solid	aktif
berkedip putih	standby
padam	tidak aktif/hibernasi

 **CATATAN:** Untuk informasi mengenai masalah daya, lihat bagian "Masalah Daya" pada halaman 61.

Menonaktifkan Pengisian Baterai

Anda mungkin akan diminta untuk menonaktifkan fitur pengisian baterai ketika sedang berada di dalam pesawat. Untuk menonaktifkan fitur pengisian baterai secara cepat:

1. Pastikan bahwa komputer telah dinyalakan.
2. Tekan tombol indikator kondisi baterai  pada baris tombol fungsi pada keyboard.
3. Pada **tab Masa Pakai Baterai**, pilih kotak centang **Nonaktifkan pengisian baterai**.

 **CATATAN:** Pengisian baterai juga dapat dinonaktifkan pada utilitas Pengaturan Sistem (BIOS).

Gerakan pada Panel Sentuh

Fitur Gulir (Scroll)

Memungkinkan Anda untuk menggulirkan konten. Fitur gulir meliputi:

Fitur Gulir Vertikal — Memungkinkan Anda untuk menggulir ke atas atau ke bawah pada jendela aktif.

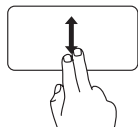

Gerakkan dua jari ke atas atau ke bawah untuk menggulirkan objek yang dipilih.

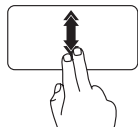

Gerakkan dua jari ke atas atau ke bawah dengan cepat untuk mengaktifkan fitur gulir vertikal otomatis.

Sentuh pada panel sentuh untuk menghentikan fitur gulir otomatis

Fitur Gulir Horizontal — Memungkinkan Anda untuk menggulir ke kiri atau ke kanan pada jendela aktif.

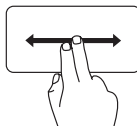

Gerakkan dua jari ke kiri atau ke kanan untuk menggulirkan objek yang dipilih.

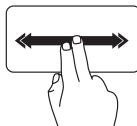

Gerakkan dua jari ke kiri atau ke kanan dengan cepat untuk mengaktifkan penggulir horizontal otomatis.

Sentuh pada panel sentuh untuk menghentikan fitur gulir otomatis.

Fitur Balik (Flick)

Memungkinkan Anda untuk membalik konten ke depan atau ke belakang berdasarkan arah pembalikan.

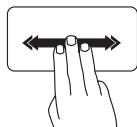

Gerakkan tiga jari dengan cepat ke arah yang diinginkan untuk membalik konten di jendela aktif.

Fitur Perbesar/Perkecil (Zoom)

Memungkinkan Anda untuk memperbesar atau memperkecil tampilan konten layar. Fitur zoom meliputi:

Pinch (Jepit) — Memungkinkan Anda untuk memperbesar (zoom in) dan memperkecil (zoom out) dengan melebarkan dua jari atau dengan menyatukan dua jari pada panel sentuh.

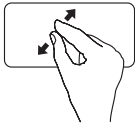

Untuk memperbesar:
Pisahkan dua jari untuk memperbesar tampilan jendela aktif.

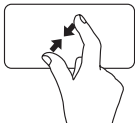

Untuk memperkecil:
Satukan dua jari untuk memperkecil tampilan jendela aktif.

Fitur Putar (Rotate)

Memungkinkan Anda untuk memutar konten aktif pada layar. Fitur putar meliputi:

Twist (Pilin) — Memungkinkan Anda untuk memutar konten aktif menggunakan dua jari; satu jari berfungsi sebagai jangkar dan jari lainnya memutar.



Tahan ibu jari pada posisinya, gerakkan jari telunjuk dengan membentuk lengkungan ke kanan atau ke kiri untuk memutar ke kanan atau ke kiri.

Tombol Kontrol Multimedia

Tombol kontrol multimedia berada di baris tombol fungsi pada keyboard. Untuk menggunakan kontrol multimedia, tekan tombol yang diperlukan. Anda dapat mengonfigurasi tombol kontrol multimedia pada keyboard menggunakan Utilitas **Pengaturan Sistem** (BIOS) atau **Pusat Mobilitas Windows**.

Pengaturan Sistem

1. Tekan <F2> selama POST (Power On Self Test) untuk masuk ke utilitas Pengaturan Sistem (BIOS).
2. Pada **Karakteristik Tombol Fungsi**, pilih **Multimedia Key first** (Pertama Tombol Multimedia) atau **Function Key First** (Pertama Tombol Fungsi).

Function Key First (Pertama Tombol Multimedia) — Ini merupakan opsi standar. Tekan tombol multimedia apa saja untuk menjalankan tindakan multimedia terkait. Untuk menjalankan fungsi, tekan <Fn> + tombol fungsi yang diperlukan.

Function Key First (Pertama Tombol Fungsi) — Tekan sembarang tombol fungsi untuk menjalankan fungsi terkait. Untuk menjalankan multimedia, tekan <Fn> + tombol multimedia yang diperlukan.

 **CATATAN:** Opsi **Multimedia Key first** (Pertama Tombol Multimedia) hanya aktif dalam sistem pengoperasian.

Pusat Mobilitas Windows

1. Tekan tombol <X> atau sentuh kontrol Pusat Mobilitas Windows  pada bidang kontrol untuk menjalankan Pusat Mobilitas Windows.
2. Pada **Urutan Tombol Fungsi**, pilih **Function Key** (Tombol Fungsi) atau **Multimedia Key** (Tombol Multimedia).



 Mematikan suara

 Mengurangi level volume

 Menambah level volume

 Memutar trek atau bab (chapter) sebelumnya

 Memutar atau menunda

 Memutar trek atau bab (chapter) selanjutnya

Fitur Bidang Kontrol

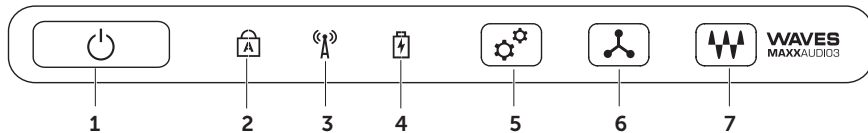



-
-  **Lampu dan tombol daya** — Menyalakan atau mematikan komputer saat tombol ditekan. Lampu pada tombol mengindikasikan status daya. Untuk informasi lebih lanjut mengenai lampu tombol daya, lihat "Lampu dan Indikator Status" di halaman 34.

 -  **Lampu status Caps lock** — Menyala jika fungsi Caps Lock diaktifkan.

 -  **Lampu status nirkabel** — Menyala saat jaringan nirkabel diaktifkan. Untuk informasi lebih lanjut, lihat "Mengaktifkan atau Menonaktifkan Nirkabel" di halaman 16.

 -  **Lampu status baterai** — Mengindikasikan status pengisian baterai. Untuk informasi lebih lanjut mengenai lampu status baterai, lihat "Lampu dan Indikator Status" di halaman 34.
CATATAN: Baterai sedang diisi saat komputer dinyalakan menggunakan adaptor AC.

 -  **Kontrol Pusat Mobilitas Windows** — Sentuh untuk menjalankan Pusat Mobilitas Windows.

 -  **Kontrol pengoperasian instan** — Sentuh untuk menampilkan panel kontrol **Dell Audio**. Panel kontrol memungkinkan Anda untuk mengatur output audio kualitas studio pada komputer Anda. Anda dapat juga mengubah pengaturan audio seperti volume, pengaturan speaker eksternal, dan pengaturan mikrofon.

 -  **Kontrol panel kontrol audio** — Sentuh untuk menampilkan panel kontrol Dell Audio. Panel kontrol memungkinkan Anda untuk mengatur output audio kualitas studio pada komputer Anda. Anda dapat juga mengubah pengaturan audio seperti volume, pengaturan speaker eksternal, dan mikrofon.
-

Menggunakan Drive Optis

△ **PERHATIAN:** Jangan tekan baki drive optis saat Anda membuka atau menutupnya. Biarkan baki drive optis tetap tertutup saat Anda tidak sedang menggunakan drive.

△ **PERHATIAN:** Jangan pindahkan komputer saat sedang memutar atau merekam disk.

Drive optis memutar atau merekam CD, DVD, dan Blu-ray Disc (opsional). Pastikan bahwa sisi dengan cetakan atau tulisan menghadap ke atas saat memasukkan disk pada baki drive optis.

Untuk memasukkan disk pada drive optis:

1. Tekan tombol pembuka pada drive optis.
2. Keluarkan baki drive optis.
3. Dengan label menghadap ke atas, letakkan disk pada bagian tengah baki drive optis dan tekan disk ke porosnya.
4. Dorong kembali baki drive optis ke dalam drive.

Menggunakan Lubang Pembuka Darurat

Jika baki drive optis tidak membuka saat tombol pembuka ditekan, Anda dapat menggunakan lubang pembuka darurat untuk membuka baki drive. Untuk membuka baki drive dengan menggunakan lubang pembuka darurat:

1. Matikan komputer.
2. Masukkan pin kecil atau klip kertas yang diluruskan ke dalam lubang pembuka darurat dan tekan dengan kuat hingga baki drive membuka.

Menggunakan Laptop XPS Anda

-
- 1 disk
 - 2 poros
 - 3 baki drive optis
 - 4 lubang pembuka darurat
 - 5 tombol pembuka
-

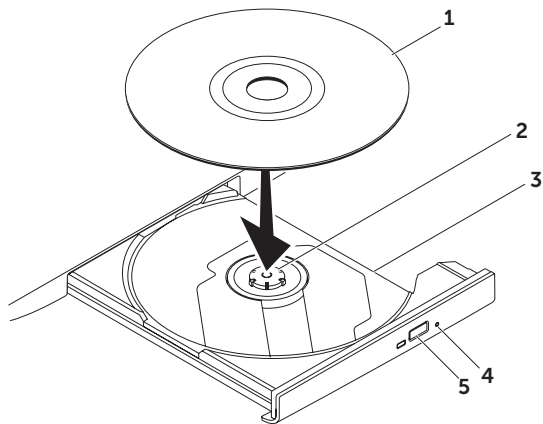

Fitur Display

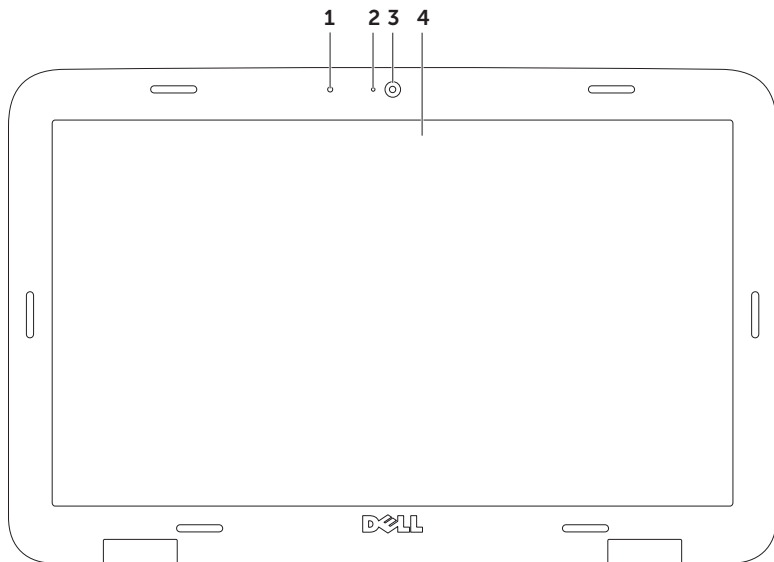

-
- 1 Mikrofon** — Memungkinkan kualitas suara yang tinggi untuk konferensi video dan rekaman suara.

 - 2 Lampu indikator kamera** — Mengindikasikan jika kamera sedang aktif atau tidak aktif.

 - 3 Kamera** — Kamera terintegrasi untuk mengambil video, melakukan konferensi, dan chatting. Kamera mendukung codec kompresi video H.264, yang menghasilkan video berkualitas tinggi pada kecepatan transmisi data rendah.

 - 4 Display** — Display Anda dapat bervariasi, tergantung pilihan Anda saat membeli komputer. Display dapat mendukung fitur layar sentuh jika Anda memilih opsi tersebut saat membeli komputer. Untuk informasi mengenai fitur layar sentuh, lihat "Menggunakan Layar Sentuh (Opsional)" di halaman 46.
-

Menggunakan Layar Sentuh (Opsional)

Fitur layar sentuh mengubah komputer Anda menjadi display yang interaktif.

Dell Stage

Perangkat lunak Dell Stage yang diinstal pada komputer Anda menyediakan akses ke media dan aplikasi multisentuh favorit Anda.

Untuk menjalankan Dell Stage, klik

Start (Mulai)  → **All Programs** (Semua Program) → **Dell Stage** → **Dell Stage**.

 **CATATAN:** Beberapa aplikasi Dell Stage juga dapat dijalankan melalui menu **All Programs** (Semua Program).

Anda dapat memodifikasi Dell Stage dengan langkah sebagai berikut:

- Mengatur kembali pintasan aplikasi — Pilih dan tahan pintasan aplikasi hingga berkedip, kemudian tarik pintasan aplikasi tersebut ke lokasi yang Anda inginkan di Dell Stage.

- Meminimalkan — Tarik jendela Dell Stage ke bagian bawah layar.
- Personalisasi — Pilih ikon pengaturan, kemudian pilih opsi yang Anda inginkan.

Berikut ini adalah aplikasi yang tersedia pada Dell Stage:

 **CATATAN:** Beberapa aplikasi mungkin tidak tersedia berdasarkan pilihan Anda ketika membeli komputer.

- MUSIC (MUSIK) — Memutar musik atau mencari melalui file musik berdasarkan album, artis, atau judul lagu. Anda juga dapat mendengarkan stasiun radio dari seluruh dunia. Aplikasi Napster opsional memungkinkan Anda untuk mengunduh lagu saat terhubung dengan Internet.
- YOUPAINT — Menggambar dan mengedit gambar.
- GAMES (PERMAINAN) — Memainkan game dengan layar sentuh.

- **DOCUMENTS (DOKUMEN)** — Menyediakan akses cepat ke folder Dokumen pada komputer Anda.
- **PHOTO (FOTO)** — Menampilkan, mengelola, atau mengedit gambar Anda. Anda dapat membuat tayangan slide dan koleksi gambar-gambar Anda dan mengunggahnya ke **Facebook** atau **Flickr** saat terhubung ke Internet.
- **DELL WEB** — Memberi pratinjau hingga empat halaman web favorit Anda. Klik atau sentuh pratinjau halaman web untuk membukanya dalam browser web.
- **VIDEO** — Menampilkan tayangan video. Aplikasi CinemaNow opsional memungkinkan Anda untuk membeli atau menyewa film dan acara TV saat terhubung ke Internet.
- **SHORTCUTS (PINTASAN)** — Menyediakan akses cepat ke program yang sering digunakan.
- **STICKYNOTES (CATATAN TEMPEL)** — Membuat catatan atau pengingat dengan menggunakan keyboard atau layar sentuh. Catatan ini akan muncul di papan buletin saat Anda mengakses STICKYNOTES selanjutnya. Anda juga dapat menyimpan catatan pada desktop Anda.
- **Web Tile** — Memberikan pratinjau hingga empat halaman web favorit Anda. Aplikasi ini memungkinkan Anda untuk menambah, mengedit, atau menghapus pratinjau halaman web. Klik atau sentuh pratinjau halaman web untuk membukanya dalam browser web. Anda juga dapat membuat banyak Web Tiles melalui Apps Gallery (Galeri Aplikasi).

Gerakan Layar Sentuh (Opsional)

 **CATATAN:** Beberapa gerakan berikut hanya berlaku untuk aplikasi tertentu dan mungkin tidak cocok pada aplikasi lain.

Fitur Perbesar/Perkecil (Zoom)

Memungkinkan Anda untuk memperbesar atau memperkecil tampilan konten layar.

Fitur Pinch (Jepit) — Memungkinkan Anda untuk memperbesar (zoom in) dan memperkecil (zoom out) dengan melebarkan dua jari atau dengan menyatukan dua jari pada layar.



Untuk memperbesar:
Pisahkan dua jari untuk memperbesar tampilan jendela aktif.



Untuk memperkecil:
Satukan dua jari untuk memperkecil tampilan jendela aktif.

Fitur Dwell

Memungkinkan Anda untuk mengakses informasi tambahan dengan menirukan ungsi klik kanan.

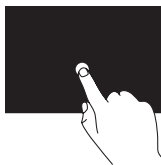

Tekan dan tahan jari pada layar sentuh untuk membuka menu sensitif konteks.

Fitur Balik (Flick)

Memungkinkan Anda untuk membalik konten ke depan atau ke belakang berdasarkan arah pembalikan.

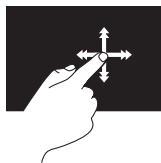

Gerakkan satu jari dengan cepat ke arah yang diinginkan untuk membalik konten di jendela aktif seperti halaman pada sebuah buku. Fitur Flick juga berfungsi secara vertikal saat menjelajahi konten seperti gambar atau lagu dalam daftar lagu.

Fitur Gulir (Scroll)

Memungkinkan Anda untuk menggulirkan konten. Fitur gulir meliputi:

Fitur Pan — Memungkinkan Anda untuk memindahkan fokus pada objek yang dipilih saat keseluruhan objek tidak terlihat.

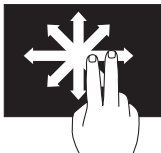

Gerakkan dua jari ke arah yang diinginkan untuk mengarahkan guliran obyek yang dipilih.

Fitur Gulir Vertikal — Memungkinkan Anda untuk menggulir ke atas atau ke bawah pada jendela aktif.

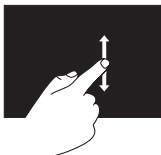

Gerakkan satu jari ke atas atau bawah untuk mengaktifkan penggulir vertikal.

Fitur Gulir Horizontal — Memungkinkan Anda untuk menggulir ke kanan atau ke kiri pada jendela aktif.

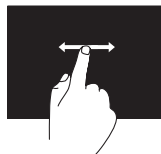

Gerakkan satu jari ke kiri atau ke kanan untuk mengaktifkan gulir horizontal.

Fitur Putar (Rotate)

Memungkinkan Anda untuk memutar konten aktif pada layar.

Twist (Pilin) — Memungkinkan Anda untuk memutar konten aktif menggunakan dua jari.



Tahan satu jari atau ibu jari pada posisi, gerakkan jari lain dengan membentuk lengkungan ke kanan atau ke kiri. Anda juga dapat memutar konten aktif dengan menggerakkan kedua jari dalam gerakan melingkar.

Melepaskan dan Memasang Kembali Baterai

 **PERINGATAN:** Sebelum memulai prosedur apa pun di bagian ini, ikuti instruksi keselamatan yang dikirimkan bersama komputer Anda.

 **PERINGATAN:** Menggunakan baterai yang tidak kompatibel dapat meningkatkan risiko kebakaran atau ledakan. Komputer ini hanya boleh menggunakan baterai yang dibeli dari Dell. Jangan gunakan baterai dari komputer lain.

 **PERINGATAN:** Sebelum melepaskan baterai, matikan komputer, dan lepaskan kabel eksternal (termasuk adaptor AC).

Untuk melepaskan baterai:

1. Matikan komputer dan balikkan komputer.
2. Geser kait pelepas baterai ke samping.
3. Angkat baterai pada satu sudut dan lepaskan dari tempat baterai.

Untuk memasang kembali baterai:

1. Luruskan tab pada baterai dengan slot pada tempat baterai.
2. Tekan baterai ke bawah hingga kait pelepas baterai terdengar terkunci.

- 1 kait pelepas baterai
- 2 baterai
- 3 tab (3)

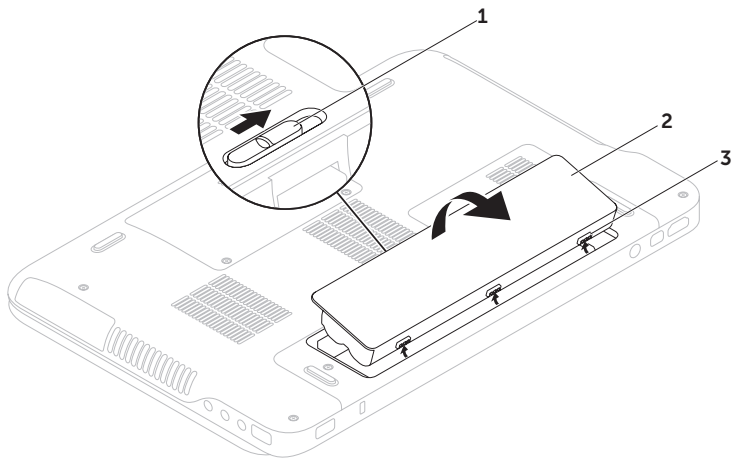

Fitur Perangkat Lunak

Pengenal Wajah FastAccess

Komputer Anda mungkin memiliki fitur pengenalan wajah FastAccess. Fitur ini membantu menjaga keamanan komputer Dell Anda dengan mempelajari tampilan unik wajah Anda dan menggunakannya untuk memverifikasi identitas Anda untuk menyediakan informasi login secara otomatis saat Anda ingin memasukkan informasi ini sendiri (seperti saat login ke akun Windows atau ke situs web dengan aman). Untuk informasi lebih lanjut, klik **Start** (Mulai)  → **All Programs** (Semua Program) → **FastAccess**.

Produktivitas dan Komunikasi

Anda dapat menggunakan komputer Anda untuk membuat presentasi, brosur, kartu ucapan, flyer, dan spreadsheet. Anda juga dapat mengedit dan menampilkan foto dan gambar digital. Periksa pesanan pembelian untuk mengetahui perangkat lunak yang diinstal pada komputer Anda.

Setelah terkoneksi ke internet, Anda dapat mengakses situs web, membuat akun email, dan mengunggah atau mengunduh file.

Hiburan dan Multimedia

Anda dapat menggunakan komputer Anda untuk menonton video, memainkan game, membuat CD/DVD sendiri, mendengarkan musik dan stasiun radio Internet.

Anda dapat mengunduh atau menyalin file gambar dan video dari perangkat portabel, seperti kamera digital dan telepon selular. Aplikasi perangkat lunak opsional memungkinkan Anda untuk mengatur dan membuat file musik dan video yang dapat direkam ke dalam disk, disimpan ke perangkat portabel seperti pemutar MP3 dan perangkat hiburan genggam, atau diputar dan ditampilkan langsung pada TV, proyektor, dan peralatan home theater yang telah dihubungkan.

Pencadangan Online Dell DataSafe (Dell DataSafe Online Backup)

 **CATATAN:** Dell DataSafe Online hanya didukung pada sistem pengoperasian Windows.

 **CATATAN:** Koneksi broadband disarankan untuk memperoleh kecepatan unggah unduh yang cepat.

Dell DataSafe Online merupakan cadangan otomatis dan layanan pemulihan data yang membantu Anda melindungi data dan file penting lainnya dari malapetaka seperti pencurian, kebakaran, atau bencana alam. Anda dapat mengakses layanan komputer Anda dengan menggunakan akun yang dilindungi-password.

Untuk informasi lebih lanjut, kunjungi **DellDataSafe.com**.

Untuk merencanakan pencadangan:

1. Klik dua kali ikon Dell DataSafe Online pada  area notifikasi desktop Anda.
2. Ikuti instruksi pada layar.

Teknologi nVidia Optimus (Opsional)

 **CATATAN:** Teknologi nVidia Optimus adalah komponen opsional dan mungkin tidak tersedia di semua komputer.

Laptop XPS Anda dilengkapi dengan teknologi nVidia Optimus. Teknologi Optimus didesain untuk memaksimalkan performa dan pengalaman pengguna pada komputer Anda, pada saat yang bersamaan juga meminimalkan pengaruh terhadap masa pakai baterai. Teknologi ini memungkinkan Anda untuk menggabungkan kapabilitas pemrosesan grafis dari unit pemrosesan grafis (GPU) Intel® terintegrasi dengan nVidia GPU diskret ketika menjalankan aplikasi intensif grafis seperti permainan 3-D. nVidia GPU diaktifkan hanya untuk aplikasi preset dan dengan demikian akan memperpanjang masa pakai baterai.

Solusi Optimus diaktifkan melalui profil aplikasi. Ketika aplikasi diluncurkan, driver video akan memeriksa untuk melihat apakah aplikasi memiliki profil aplikasi yang disertakan.

- Jika terdapat profil aplikasi, nVidia GPU akan diaktifkan dan aplikasi akan berjalan dalam mode performa. nVidia GPU akan dinonaktifkan secara otomatis ketika aplikasi ditutup.
- Jika tidak terdapat profil aplikasi, Intel GPU terintegrasi akan digunakan.

Daftar standar dari profil aplikasi diperbarui secara teratur oleh nVidia dan akan diunduh secara otomatis ke komputer Anda ketika Anda tersambung ke Internet.

Anda juga dapat membuat profil aplikasi untuk setiap aplikasi pada komputer Anda. Hal ini mungkin akan diminta untuk permainan yang baru dirilis atau aplikasi yang tidak memiliki profil aplikasi standar.

Mengubah Pengaturan Profil Aplikasi

1. Klik kanan pada desktop dan pilih **NVIDIA Control Panel** (Panel Kontrol NVIDIA).
2. Pada jendela **NVIDIA Control Panel** (Panel Kontrol NVIDIA), klik **3D Settings** (Pengaturan 3D) untuk memperluas pilihan (jika pilihan belum diperluas) lalu klik **Manage 3D Settings** (Kelola Pengaturan 3D).
3. Pada tab **Program Settings** (Pengaturan Program), klik **Add** (Tambah) dan cari untuk memilih file yang dapat dijalankan oleh aplikasi (.exe). Jika telah ditambahkan, Anda dapat mengubah pengaturan untuk aplikasi tersebut.

Untuk mengubah pengaturan untuk aplikasi tertentu, cari aplikasi pada daftar **Select a program to customize:** (Pilih program untuk modifikasi) dan buatlah perubahan yang diinginkan.

 **CATATAN:** Untuk informasi lebih lanjut mengenai opsi dan pengaturan panel kontrol nVidia, klik **Help** (Bantu).

Sensor Jatuh Bebas (Free Fall Sensor)

Sensor jatuh bebas melindungi hard drive komputer Anda dari kerusakan yang mungkin terjadi, dengan mendeteksi kondisi jatuh bebas yang terjadi akibat menjatuhkan komputer dengan tidak sengaja. Saat kondisi jatuh bebas terdeteksi, hard drive ditempatkan di *kondisi aman* agar baca/tulis tidak mengalami kerusakan dan mencegah kehilangan data yang mungkin terjadi. Hard drive Anda akan kembali ke pengoperasian normal, jika kondisi jatuh bebas tidak lagi terdeteksi.

Dell Dock (Opsional)

Dell Dock adalah kelompok ikon yang menyediakan akses mudah ke aplikasi, file, dan folder yang sering digunakan. Anda dapat melakukan personalisasi Dock dengan:

- Menambahkan atau menghapus ikon
- Mengganti warna dan lokasi Dock
- Mengelompokkan ikon yang terkait ke dalam kategori
- Mengubah karakteristik ikon



Menambahkan Kategori

1. Klik kanan Dock, klik **Add** (Tambah)→ **Category** (Kategori).
Jendela **Add/Edit Category** (Tambah/Edit Kategori) akan ditampilkan.
2. Masukkan judul untuk kategori dalam kolom **Title** (Judul).
3. Pilih ikon untuk kategori dari kotak **Select an image:** (Pilih gambar).
4. Klik **Save** (Simpan).

Menambahkan Ikon

Tarik dan letakkan ikon ke Dock atau kategori.

Menghapus Kategori atau Ikon

1. Klik kanan kategori atau ikon pada Dock dan klik **Delete shortcut** (Hapus pintasan) atau **Delete category** (Hapus kategori).
2. Ikuti instruksi pada layar.

Melakukan Personalisasi Dock

1. Klik kanan Dock dan klik **Advanced Setting...** (Pengaturan Lanjutan...).
2. Pilih opsi yang diinginkan untuk melakukan personalisasi Dock.

Menyelesaikan Masalah

Bagian ini memberikan informasi penelusuran kesalahan untuk komputer Anda. Jika Anda tidak dapat menyelesaikan masalah Anda menggunakan panduan berikut, lihat "Menggunakan Peralatan Pendukung" pada halaman 65 atau "Menghubungi Dell" pada halaman 91.

 **PERINGATAN:** Hanya personel servis terlatih yang boleh melepaskan penutup komputer. Lihat *Manual Servis* pada support.dell.com/manuals untuk instruksi servis lebih lanjut.

Kode Bip

Komputer Anda mungkin mengeluarkan serangkaian bunyi bip selama pengaktifan jika ada kesalahan atau masalah. Serangkaian bunyi bip ini, yang disebut dengan kode bip, mengidentifikasi adanya masalah. Jika masalah ini terjadi, catat kode bip dan hubungi Dell (lihat "Menghubungi Dell" pada halaman 91) untuk bantuan.

 **CATATAN:** Untuk memasang kembali komponen, lihat *Manual Servis* pada support.dell.com.

Kode Bip	Kemungkinan Masalah
Satu	Board sistem mungkin rusak — Kondisi kegagalan BIOS ROM checksum
Dua	Tidak ada RAM yang terdeteksi CATATAN: Jika Anda memasang atau mengganti modul memori, pastikan modul memori terpasang dengan benar.
Tiga	Board sistem mungkin rusak — Kesalahan chipset
Empat	Gangguan baca/tulis RAM
Lima	Gangguan Jam Waktu aktual.
Enam	Kartu video atau chip rusak
Tujuh	Prosesor rusak
Delapan	Kerusakan display

Masalah Layar Sentuh

Beberapa atau semua fitur multi-sentuh tidak berfungsi —

- Fitur sentuh dan multi-sentuh tertentu mungkin tidak diaktifkan. Untuk mengaktifkannya, klik dua kali ikon **Flicks** di area notifikasi desktop Anda. Di jendela **Pen and Touch** (Pena dan Sentuh), pilih tab **Touch** (Sentuh) dan pastikan bahwa opsi **Use your finger as an input device** (Gunakan jari Anda sebagai alat input) dan **Enable multi-touch gestures and inking** (Aktifkan gerakan multi-sentuh dan tulisan tinta) dipilih.
- Fitur multi-sentuh mungkin tidak didukung oleh aplikasi.

- Layar sentuh dikalibrasikan di pabrik, dan tidak memerlukan kalibrasi ulang. Jika Anda memilih untuk mengkalibrasi layar sentuh, klik **Start** (Mulai)  → **Control panel** (Panel kontrol) → **Hardware and Sound** (Perangkat Keras dan Suara) → **Tablet PC Settings** (Pengaturan Tablet PC) → **Calibrate...** (Kalibrasikan).

 **CATATAN:** Kalibrasi yang tidak tepat bisa menyebabkan kepekaan sentuhan yang tidak akurat.

Jika layar sentuh mulai kehilangan sensitivitasnya — Mungkin terdapat partikel asing pada layar sentuh (seperti catatan yang menempel) yang menghambat sensor sentuh. Untuk membersihkan partikel ini:

1. Matikan komputer.
2. Lepaskan koneksi adaptor AC dari outlet listrik.

 **PERHATIAN:** Jangan gunakan air atau cairan pembersih untuk membersihkan layar sentuh.

3. Gunakan kain bebas serat yang bersih (dapat disemprotkan pembersih nonabrasif yang lembut atau air pada kain tersebut bila perlu, namun tidak pada layar) dan bersihkan permukaan dan sisi layar sentuh untuk membersihkan kotoran atau sidik jari.

Masalah Jaringan

Koneksi Nirkabel

Jika koneksi jaringan nirkabel hilang — Router nirkabel sedang offline atau nirkabel telah dinonaktifkan pada komputer.

- Periksa router nirkabel Anda untuk memastikan bahwa router diaktifkan dan tersambung ke sumber data Anda (modem kabel atau hub jaringan).
- Periksa apakah nirkabel telah diaktifkan pada komputer (lihat "Mengaktifkan atau Menonaktifkan Nirkabel" pada halaman 16).
- Untuk membentuk kembali koneksi Anda ke perute nirkabel (lihat bagian "Mengatur Koneksi Nirkabel" pada halaman 20).
- Interferensi mungkin memblokir atau mengganggu koneksi nirkabel Anda. Coba dekatkan komputer ke router nirkabel Anda.

Koneksi Kabel

Jika koneksi jaringan kabel hilang — Kabel kendur atau rusak.

- Periksa kabel jaringan untuk memastikan kabel terpasang dengan benar dan tidak rusak.

Masalah Daya

Jika lampu daya padam — Komputer dimatikan, dalam mode hibernasi, atau tidak menerima daya.

- Tekan tombol daya. Komputer melanjutkan pengoperasian normal jika komputer tidak menyala atau dalam mode hibernasi.
- Ulangi pemasangan kabel adaptor AC ke konektor daya pada komputer dan outlet listrik.
- Jika kabel adaptor dipasang ke soket ekstensi, pastikan soket ekstensi telah dipasang ke outlet listrik dan soket ekstensi dinyalakan. Jangan gunakan perangkat proteksi daya, soket ekstensi, dan kabel ekstensi daya saat memeriksa apakah komputer dapat dinyalakan dengan benar.
- Pastikan outlet listrik berfungsi baik dengan menguji perangkat lain pada outlet tersebut, seperti lampu.
- Periksa koneksi kabel adaptor AC. Jika adaptor AC memiliki lampu, pastikan lampu pada adaptor AC menyala.

Jika lampu daya menyala putih solid dan komputer tidak memberikan respons — Display mungkin belum memberikan respons.

- Tekan tombol daya hingga komputer dimatikan dan kemudian nyalakan komputer kembali.
- Jika masalah tetap muncul, hubungi Dell (lihat "Menghubungi Dell" pada halaman 91).

Jika lampu daya berkedip putih — Komputer dalam status standby atau display mungkin tidak merespons.

- Tekan sembarang tombol pada keyboard, gerakkan mouse yang tersambung atau jari pada panel sentuh, atau tekan tombol daya untuk melanjutkan pengoperasian normal.
- Jika display tidak merespons, tekan tombol daya hingga komputer mati dan kemudian nyalakan kembali komputer.
- Jika masalah tetap muncul, hubungi Dell (lihat "Menghubungi Dell" pada halaman 91).

Menyelesaikan Masalah

Jika Anda mengalami gangguan yang menghalangi penerimaan pada komputer Anda

— Sinyal yang tidak diinginkan akan menyebabkan gangguan karena menginterupsi atau memblokir sinyal lainnya. Beberapa kemungkinan penyebab interferensi adalah:

- Kabel ekstensi daya, keyboard, dan mouse.
- Terlalu banyak perangkat yang tersambung ke soket ekstensi.
- Beragam soket ekstensi tersambung ke outlet listrik yang sama.

Masalah Memori

Jika Anda menerima pesan memori tidak mencukupi —

- Simpan dan tutup semua file yang terbuka dan tutup semua program terbuka yang tidak Anda gunakan untuk melihat apakah tindakan tersebut dapat menyelesaikan masalah.
- Lihat dokumentasi perangkat lunak untuk persyaratan memori minimum. Jika perlu, pasang memori tambahan (lihat *Manual Servis* di **support.dell.com/manuals**).
- Pasang kembali modul memori ke konektor (lihat *Manual Servis* di situs **support.dell.com/manuals**).
- Jika masalah tetap muncul, hubungi Dell (lihat "Menghubungi Dell" pada halaman 91).

Jika Anda mengalami masalah memori lainnya —

- Jalankan Diagnostik Dell (lihat "Diagnostik Dell" pada halaman 69).
- Jika masalah tetap muncul, hubungi Dell (lihat "Menghubungi Dell" pada halaman 91).

Masalah Penguncian dan Perangkat Lunak

Jika komputer tidak dapat dinyalakan —

Pastikan kabel adaptor AC terpasang dengan benar ke komputer dan ke outlet listrik.

Jika sebuah program berhenti merespons —

Akhiri program:

1. Tekan <Ctrl><Shift><Esc> secara bersamaan.
2. Klik **Applications** (Aplikasi).
3. Pilih program yang tidak lagi merespons
4. Klik **End Task** (Akhiri Tugas).

Jika program sering berhenti memberikan respons — Periksa dokumentasi perangkat lunak. Jika perlu, batalkan penginstalan lalu instal ulang program itu.

 **CATATAN:** Perangkat lunak biasanya memasukkan instruksi penginstalan dalam dokumentasi atau pada CD.

Jika komputer berhenti merespons atau muncul layar biru solid —

 **PERHATIAN:** Anda mungkin kehilangan data jika Anda tidak dapat menjalankan **penonaktifan sistem pengoperasian**.

Jika Anda tidak berhasil mendapatkan respons dengan menekan sembarang tombol pada keyboard atau dengan menggerakkan mouse, tekan dan tahan tombol daya selama minimum 8 hingga 10 detik hingga komputer mati, kemudian nyalakan kembali komputer Anda.

Jika program didesain untuk sistem pengoperasian Microsoft® Windows® versi sebelumnya —

Jalankan Panduan Kompatibilitas Program (Program Compatibility Wizard). Panduan Kompatibilitas Program akan mengonfigurasi program untuk beroperasi pada lingkungan yang mirip dengan versi sistem pengoperasian Microsoft Windows sebelumnya.

Menyelesaikan Masalah

Untuk menjalankan Panduan Kompatibilitas Program:

1. Klik **Start** (Mulai)  → **Control Panel** (Panel Kontrol) → **Programs** (Program) → **Run programs made for previous versions of Windows** (Jalankan program yang dibuat untuk versi Windows sebelumnya).
2. Pada layar pembuka, klik **Next** (Berikutnya).
3. Ikuti instruksi pada layar.

Jika Anda mengalami masalah perangkat lunak lainnya —

- Segera buat cadangan file Anda.
- Gunakan program pemeriksaan virus untuk memeriksa hard drive atau CD.
- Simpan dan tutup semua file atau program yang terbuka dan matikan komputer Anda melalui menu **Start** (Mulai) .

- Periksa dokumentasi perangkat lunak atau hubungi pembuat perangkat lunak tersebut untuk mendapatkan informasi penelusuran kesalahan:
 - Pastikan program tersebut kompatibel dengan sistem pengoperasian yang diinstal pada komputer Anda.
 - Pastikan bahwa komputer Anda memenuhi persyaratan perangkat keras minimal yang diperlukan untuk menjalankan perangkat lunak itu. Lihat dokumentasi perangkat lunak itu untuk mendapatkan informasi.
 - Pastikan program itu diinstal dan dikonfigurasi dengan benar.
 - Periksa dan pastikan driver perangkat tidak mengganggu program itu.
 - Jika perlu, batalkan penginstalan dan instal ulang program.
 - Catat semua pesan kesalahan yang ditampilkan untuk membantu dalam proses penelusuran kesalahan saat menghubungi Dell.

Menggunakan Peralatan Pendukung

Pusat Dukungan Dell

Pusat Dukungan Dell membantu Anda dalam mendapatkan servis, dukungan, dan informasi khusus untuk sistem yang Anda butuhkan.

Untuk menjalankan aplikasi, klik ikon  pada area notifikasi desktop Anda.

Laman **Pusat Dukungan Dell** menampilkan nomor model komputer Anda, tag servis, kode servis ekspres, dan informasi kontak servis.

Laman ini juga menyediakan tautan untuk mengakses:



Bantuan Mandiri (Penelusuran Kesalahan, Keamanan, Performa Sistem, Jaringan/ Internet, Pencadangan/ Pemulihan, dan sistem pengoperasian Windows)



Peringatan (informasi dukungan teknis yang relevan untuk komputer Anda)



Bantuan dari Dell (Dukungan Teknis dengan DellConnect™, Layanan Pelanggan, Pelatihan dan Tutorial, How-To Help dengan Solution Station™, dan Online Scan dengan PC CheckUp)



Tentang Sistem Anda (Dokumentasi Sistem, Informasi Garansi, Informasi Sistem, Upgrade & Aksesori)

Untuk informasi lebih lanjut tentang **Pusat Dukungan Dell** dan peralatan pendukung yang tersedia, klik **DellSupportCenter.com**.

My Dell Downloads

 **CATATAN:** My Dell Downloads mungkin tidak tersedia di semua negara.

Beberapa perangkat lunak yang telah diinstallkan pada komputer Dell baru Anda tidak menyertakan CD atau DVD cadangan. Perangkat lunak ini tersedia pada situs web My Dell Downloads. Dari situs web ini Anda dapat mengunduh perangkat lunak yang tersedia untuk penginstalan ulang atau membuat media cadangan Anda sendiri.

Untuk mendaftar dan menggunakan My Dell Downloads:

1. Kunjungi **DownloadStore.dell.com/media**.
2. Ikuti instruksi pada layar untuk mendaftar dan mengunduh perangkat lunak.
3. Instal kembali perangkat lunak atau buatlah media cadangan untuk digunakan di kemudian hari.

Pesan Sistem

Jika komputer Anda mengalami masalah atau kesalahan, komputer mungkin menampilkan sebuah pesan sistem yang akan membantu Anda mengidentifikasi penyebab dan tindakan yang diperlukan untuk menyelesaikan masalah.

 **CATATAN:** Jika pesan yang ditampilkan tidak terdaftar dalam contoh berikut ini, lihat dokumentasi untuk sistem pengoperasian atau program yang sedang dijalankan saat pesan muncul atau hubungi Dell (lihat "Menghubungi Dell" di halaman 91) untuk mendapatkan bantuan.

CMOS checksum error (Kesalahan cheksum CMOS) — Board sistem mungkin rusak atau daya baterai RTC lemah. Pasang kembali baterai (lihat *Manual Servis* pada **support.dell.com/manuals**) atau Hubungi Dell (lihat "Menghubungi Dell" di halaman 91) untuk mendapatkan bantuan.

Hard-disk drive failure (Kerusakan drive hard disk) — Kerusakan drive hard disk selama POST. Hubungi Dell (lihat "Menghubungi Dell" di halaman 91) untuk memperoleh bantuan.

Hard-disk drive read failure (Gangguan fungsi baca drive hard disk) — Kerusakan drive hard disk selama tes HDD booting. Hubungi Dell (lihat "Menghubungi Dell" di halaman 91) untuk memperoleh bantuan.

No boot device available (Tidak ada perangkat booting) — Tidak ada partisi yang dapat di-booting pada hard drive, kabel hard drive kendur, atau tidak ada perangkat yang dapat di-booting.

- Jika hard drive adalah perangkat booting Anda, pastikan kabel telah tersambung dan drive dipasang dengan benar dan telah dipartisi sebagai perangkat booting.
- Masuk ke pengaturan sistem dan pastikan informasi urutan booting telah benar (lihat *Manual Servis* di **support.dell.com/manuals**).

CAUTION - Hard Drive SELF MONITORING SYSTEM has reported that a parameter has exceeded its normal operating range. Dell recommends that you back up your data regularly. A parameter out of range may or may not indicate a potential hard drive problem (**PERHATIAN - SISTEM PEMONITORAN MANDIRI Hard Drive** melaporkan bahwa parameter telah melebihi kisaran pengoperasian normal. Dell menyarankan agar Anda membuat cadangan data secara teratur. Parameter di luar kisaran mungkin atau tidak mengindikasikan masalah hard drive potensial)— Kesalahan S.M.A.R.T, hard drive mungkin rusak. Hubungi Dell (lihat "Menghubungi Dell" di halaman 91) untuk memperoleh bantuan.

Penelusuran Kesalahan Perangkat Keras

Jika perangkat tidak terdeteksi selama pengaturan sistem pengoperasian atau terdeteksi namun tidak dikonfigurasi dengan benar, Anda dapat menggunakan **Penelusuran Kesalahan Perangkat Keras** untuk menyelesaikan ketidaksesuaian.

Untuk memulai Penelusuran Kesalahan Perangkat Keras:

1. Klik **Start** (Mulai)  → **Help and Support** (Bantuan dan Dukungan).
2. Ketik `hardware troubleshooter` di kolom pencarian dan tekan <Enter> untuk memulai pencarian.
3. Pada hasil pencarian, pilih opsi yang secara optimal menguraikan masalah dan ikuti tahapan penelusuran kesalahan yang tersisa.

Diagnostik Dell

Jika Anda mengalami masalah dengan komputer Anda, lakukan pemeriksaan dalam "Masalah Penguncian dan Perangkat Lunak" pada halaman 63 dan jalankan Diagnostik Dell sebelum Anda menghubungi Dell untuk mendapatkan bantuan teknis.

 **CATATAN:** Diagnostik Dell hanya berfungsi pada komputer Dell.

 **CATATAN:** Disk *Driver dan Utilitas* mungkin tidak disertakan pada komputer Anda.

Pastikan bahwa perangkat yang ingin diuji ditampilkan pada program pengaturan sistem dan dalam kondisi aktif. Tekan <F2> selama POST (Power On Self Test) untuk masuk ke utilitas Pengaturan Sistem (BIOS).

Mulailah Diagnostik Dell dari hard drive Anda atau dari disk *Driver dan Utilitas*.

Memulai Diagnostik Dell dari Hard Drive Anda

Diagnostik Dell terdapat pada partisi utilitas diagnostik tersembunyi di hard drive Anda.

 **CATATAN:** Jika komputer Anda tidak dapat menampilkan gambar layar, hubungi Dell (lihat "Menghubungi Dell" pada halaman 91) untuk mendapatkan bantuan.

1. Pastikan komputer disambungkan ke outlet listrik yang berfungsi baik.
2. Aktifkan (atau nyalakan kembali) komputer.
3. Saat logo DELL™ muncul, tekan segera <F12>. Pilih **Diagnosics** (Diagnostik) dari menu booting dan tekan <Enter>. Ini mungkin memerlukan Pre-Boot System Assessment (PSA) di komputer Anda.

 **CATATAN:** Jika Anda menunggu terlalu lama dan logo sistem operasi telah muncul, tunggu saja dulu hingga Anda melihat tampilan desktop Microsoft® Windows® lalu, matikan komputer Anda dan coba lagi.

Menggunakan Peralatan Pendukung

 **CATATAN:** Jika Anda melihat pesan yang menyatakan bahwa tidak ditemukan partisi utilitas diagnostik, jalankan Diagnostik Dell dari disk *Driver dan Utilitas*.

Jika Anda diminta melakukan PSA:

- a. PSA mulai menjalankan tes.
- b. Jika PSA berhasil dijalankan, pesan berikut akan ditampilkan: `"No problems have been found with this system so far. Do you want to run the remaining memory tests? This will take about 30 minutes or more. Do you want to continue? (Recommended) ."` (Sejauh ini tidak ditemukan adanya masalah pada sistem ini. Apakah Anda ingin menjalankan tes memori yang lain? Tes akan memerlukan waktu sekitar 30 menit atau lebih. Apakah Anda ingin melanjutkan? (Disarankan)).

- c. Jika Anda mengalami masalah memori, tekan <y> atau tekan <n>. Pesan berikut muncul: `"Booting Dell Diagnostic Utility Partition. Press any key to continue."` (Menjalankan Booting Partisi Utilitas Diagnostik Dell. Tekan sembarang tombol untuk melanjutkan).
- d. Tekan sembarang tombol untuk masuk ke jendela **Choose An Option** (Pilih Opsi).



Jika PSA tidak diperlukan:

Tekan sembarang tombol untuk memulai Diagnostik Dell dari partisi utilitas diagnostik di hard drive Anda dan masuk ke jendela **Choose An Option** (Pilih Opsi).

4. Pilih tes yang ingin Anda jalankan.

5. Jika muncul masalah saat tes, sebuah pesan dengan kode kesalahan dan deskripsi masalah akan muncul di layar. Catat kode kesalahan itu dan deskripsi masalahnya, dan hubungi Dell (lihat "Menghubungi Dell" pada halaman 91) untuk mendapatkan bantuan.
 **CATATAN:** Tag Servis untuk komputer Anda ditampilkan di bagian atas dari setiap layar tes. Tag Servis membantu Anda untuk mengidentifikasi komputer Anda ketika menghubungi Dell.
6. Jika tes telah selesai, tutup layar tes untuk kembali ke jendela **Choose An Option** (Pilih Opsi).
7. Untuk keluar dari Diagnostik Dell dan menyalakan kembali komputer, klik **Exit** (Keluar).

Memulai Diagnostik Dell dari Disk Driver dan Utilitas

-  **CATATAN:** Disk *Driver dan Utilitas* mungkin tidak disertakan pada komputer Anda.
1. Masukkan disk *Driver dan Utilitas*.
 2. Matikan dan nyalakan kembali komputer. Saat logo DELL™ muncul, tekan segera <F12>.
-  **CATATAN:** Jika Anda menunggu terlalu lama dan logo sistem pengoperasian muncul, lanjutkan menunggu hingga Anda melihat desktop Microsoft Windows, kemudian matikan komputer Anda dan coba kembali.
-  **CATATAN:** Tahapan selanjutnya mengubah urutan booting satu demi satu. Pada pengaktifan berikutnya, komputer akan menjalankan booting berdasarkan perangkat yang telah ditentukan dalam program pengaturan sistem.

Menggunakan Peralatan Pendukung

3. Saat daftar perangkat booting muncul, sorot **CD/DVD/CD-RW** dan tekan <Enter>.
 4. Pilih opsi **Boot from CD-ROM** (Booting dari CD-ROM) dari menu yang muncul dan tekan menu yang muncul, lalu tekan <Enter>.
 5. Ketik 1 untuk memulai menu CD dan tekan <Enter> untuk melanjutkan.
 6. Pilih **Run the 32 Bit Dell Diagnostics** (Jalankan Dell Diagnostics 32 Bit) dari daftar bernomor. Jika terdapat beberapa versi, pilih versi yang sesuai untuk komputer Anda.
 7. Pilih tes yang ingin Anda jalankan.
 8. Jika muncul masalah saat tes, sebuah pesan dengan kode kesalahan dan deskripsi masalah akan muncul di layar. Catat kode kesalahan itu dan deskripsi masalahnya, dan hubungi Dell (lihat "Menghubungi Dell" pada halaman 91) untuk mendapatkan bantuan.
-  **CATATAN:** Tag Servis untuk komputer Anda ditampilkan di bagian atas dari setiap layar tes. Tag Servis membantu Anda untuk mengidentifikasi komputer Anda ketika menghubungi Dell.
9. Jika tes telah selesai, tutup layar tes untuk kembali ke jendela **Choose An Option** (Pilih Opsi).
 10. Untuk keluar dari Diagnostik Dell dan menyalakan kembali komputer, klik **Exit** (Keluar).
 11. Lepaskan disk *Driver dan Utilitas*.

Memulihkan Sistem Pengoperasian Anda

Anda dapat memulihkan sistem pengoperasian pada komputer Anda menggunakan beberapa opsi berikut:

△ PERHATIAN: Menggunakan Pemulihan Profil Pabrik Dell atau disk *Sistem Pengoperasian* untuk memulihkan sistem pengoperasian akan menghapus semua file data pada komputer Anda secara permanen. Jika mungkin, buatlah cadangan file data Anda sebelum menggunakan opsi ini.

Opsi	Penggunaan
Pemulihan Sistem	sebagai solusi pertama
Pencadangan Lokal Dell DataSafe (Dell DataSafe Local Backup)	saat Pemulihan Sistem tidak dapat menyelesaikan masalah Anda
Media pemulihan sistem	saat kesalahan sistem pengoperasian mencegah penggunaan Pemulihan Sistem dan Pencadangan Lokal DataSafe saat menginstal sistem pengoperasian dan perangkat lunak bawaan pabrik Dell pada hard drive yang baru dipasang

Memulihkan Sistem Pengoperasian Anda

Opsi	Penggunaan
Pemulihan Profil Pabrik Dell (Dell Factory Image Restore)	untuk memulihkan komputer Anda ke status pengoperasian yang sama ketika Anda menerima komputer ini
<i>Sistem Pengoperasian</i> Anda	untuk menginstal kembali sistem pengoperasian ke komputer Anda

 **CATATAN:** Disk *Sistem Pengoperasian* mungkin tidak disertakan pada komputer Anda.

Pemulihan Sistem

Sistem pengoperasian Microsoft® Windows® menyediakan opsi Pemulihan Sistem yang memungkinkan Anda untuk mengembalikan komputer Anda ke status pengoperasian semula (tanpa memengaruhi file data) jika perubahan perangkat keras, perangkat lunak, atau pengaturan sistem lainnya menyebabkan kondisi pengoperasian yang tidak diinginkan pada komputer Anda. Setiap perubahan yang dilakukan oleh Pemulihan Sistem pada komputer Anda akan dapat dikembalikan seperti semula.

 **PERHATIAN: Buat cadangan untuk file data Anda secara teratur. Pemulihan Sistem tidak memonitor atau memulihkan file data Anda.**

Memulai Pemulihan Sistem

1. Klik **Start** (Mulai) .
2. Pada kotak pencarian, ketik `System Restore` dan tekan <Enter>.

 **CATATAN:** Jendela **User Account Control** (Kontrol Akun Pengguna) mungkin akan muncul. Jika Anda adalah administrator pada komputer itu, klik **Continue** (Lanjutkan); jika bukan, hubungi administrator Anda untuk melanjutkan tindakan yang diinginkan.

3. Klik **Next** (Berikutnya) dan ikuti instruksi yang tersisa pada layar.

Jika Pemulihan Sistem tidak menyelesaikan masalah, Anda dapat membatalkan pemulihan sistem yang terakhir.

Membatalkan Pemulihan Sistem Terakhir

 **CATATAN:** Sebelum Anda membatalkan pemulihan sistem terakhir, simpan dan tutup semua file yang terbuka, dan tutup semua program. Jangan mengubah, membuka, atau menghapus file atau program apa pun hingga pemulihan sistem selesai.

1. Klik **Start** (Mulai) .
2. Pada kotak pencarian, ketik *System Restore* dan tekan <Enter>.
3. Klik **Undo my last restoration** (Batalkan pemulihan saya terakhir) dan klik **Next** (Berikutnya).

Pencadangan Lokal Dell DataSafe (Dell DataSafe Local Backup)

 **PERHATIAN:** Menggunakan Pencadangan Lokal Dell DataSafe untuk memulihkan sistem pengoperasian akan menghapus secara permanen semua program atau driver yang diinstal setelah Anda menerima komputer Anda. Siapkan media cadangan untuk aplikasi yang perlu Anda instal di komputer Anda sebelum menggunakan Pencadangan Lokal Dell DataSafe. Gunakan Pencadangan Lokal Dell DataSafe hanya jika Pemulihan Sistem tidak dapat menyelesaikan masalah sistem pengoperasian Anda.

 **PERHATIAN:** Meskipun Pencadangan Lokal Dell DataSafe dirancang untuk melindungi file data pada komputer Anda, disarankan agar Anda membuat cadangan file data Anda sebelum menggunakan aplikasi ini.

 **CATATAN:** Jika Pencadangan Lokal Dell DataSafe tidak tersedia pada komputer Anda, gunakan Pemulihan Profil Pabrik Dell (lihat "Pemulihan Profil Pabrik Dell" di halaman 80) untuk memulihkan sistem pengoperasian Anda.

Anda dapat menggunakan Pencadangan Lokal Dell DataSafe untuk memulihkan hard drive Anda ke sistem pengoperasian yang sama seperti ketika Anda membeli komputer, sekaligus melindungi file datanya.

Pencadangan Lokal Dell DataSafe memungkinkan Anda untuk:

- Membuat cadangan dan memulihkan komputer Anda ke status pengoperasian awal
- Membuat media pemulihan sistem (lihat "Membuat Media Pemulihan Sistem (Disarankan)" pada halaman 79)

Pencadangan Lokal Dell DataSafe Dasar

Untuk memulihkan sistem pengoperasian Anda dan perangkat lunak bawaan pabrik sekaligus melindungi file data:

1. Matikan komputer Anda.
2. Lepaskan koneksi semua perangkat (drive USB, printer, dan sebagainya) yang tersambung ke komputer dan lepaskan setiap perangkat keras internal yang baru ditambahkan.

 **CATATAN:** Jangan lepaskan koneksi adaptor AC.

3. Nyalakan komputer.
4. Saat logo DELL™ muncul, tekan <F8> beberapa kali untuk mengakses jendela **Advanced Boot Options** (Opsi Booting Lanjutan).

Memulihkan Sistem Pengoperasian Anda

 **CATATAN:** Jika Anda menunggu terlalu lama dan logo sistem pengoperasian muncul, lanjutkan menunggu hingga Anda melihat desktop Microsoft Windows, kemudian matikan komputer Anda dan coba kembali.

5. Pilih **Repair Your Computer** (Perbaiki Komputer Anda).
6. Pilih **Dell DataSafe Restore and Emergency Backup** (Pemulihan Dell DataSafe dan Pencadangan Darurat) dari menu **System Recovery Options** (Opsi Pemulihan Sistem) dan ikuti instruksi di layar.

 **CATATAN:** Proses pemulihan dapat berlangsung selama satu jam atau lebih tergantung pada besarnya data yang dipulihkan.

 **CATATAN:** Untuk informasi lebih lanjut, lihat artikel pengetahuan dasar 353560 di situs support.dell.com.

Meng-upgrade ke Pencadangan Lokal Dell DataSafe Profesional

 **CATATAN:** Pencadangan Lokal Dell DataSafe Profesional mungkin telah diinstal pada komputer Anda, jika Anda mememesannya saat pembelian.

Pencadangan Lokal Dell DataSafe Profesional memberikan beberapa fitur tambahan yang memungkinkan Anda untuk:

- Membuat cadangan dan memulihkan komputer Anda berdasarkan tipe file
- Membuat cadangan file pada perangkat penyimpanan lokal
- Merencanakan pencadangan otomatis

Untuk meng-upgrade ke Pencadangan Lokal Dell DataSafe Profesional:

1. Klik dua kali ikon Pencadangan Lokal Dell DataSafe  pada area notifikasi desktop Anda.
2. Klik **UPGRADE NOW!** (Upgrade Sekarang!).
3. Ikuti instruksi pada layar.

Media Pemulihan Sistem

 **PERHATIAN:** Meskipun media pemulihan sistem dirancang untuk melindungi file data komputer Anda, disarankan agar Anda membuat cadangan file data sebelum menggunakan media pemulihan sistem.

Anda dapat menggunakan media pemulihan sistem, yang dibuat menggunakan Pencadangan Lokal Dell DataSafe, untuk mengembalikan hard drive ke status pengoperasian yang sama seperti ketika Anda membeli komputer sekaligus melindungi file data komputer Anda.

Gunakan media pemulihan sistem jika:

- Kerusakan sistem pengoperasian menghalangi penggunaan opsi pemulihan yang diinstal pada komputer Anda.
- Kerusakan hard drive yang mencegah data dapat dipulihkan.

Untuk memulihkan sistem pengoperasian dan perangkat lunak bawaan pabrik Dell pada komputer Anda menggunakan media pemulihan sistem:

1. Masukkan disk pemulihan sistem atau USB key dan nyalakan ulang komputer.
2. Saat logo DELL™ muncul, tekan segera <F12>.

 **CATATAN:** Jika Anda menunggu terlalu lama dan logo sistem pengoperasian muncul, lanjutkan menunggu hingga Anda melihat desktop Microsoft Windows, kemudian matikan komputer Anda dan coba kembali.

3. Pilih perangkat booting yang sesuai dari daftar dan tekan <Enter>.
4. Ikuti instruksi pada layar.

Pemulihan Profil Pabrik Dell

 **PERHATIAN:** Menggunakan Pemulihan Profil Pabrik Dell untuk memulihkan sistem pengoperasian Anda akan menghapus secara permanen semua data pada hard drive dan menghapus semua program atau driver yang diinstal setelah Anda menerima komputer. Jika mungkin, buatlah cadangan data sebelum menggunakan opsi ini. Gunakan Pemulihan Profil Pabrik Dell hanya jika Pemulihan Sistem tidak menyelesaikan masalah sistem pengoperasian Anda.

 **CATATAN:** Pemulihan Profil Pabrik Dell mungkin tidak tersedia di beberapa negara tertentu atau pada komputer tertentu.

 **CATATAN:** Jika Pemulihan Profil Pabrik Dell tidak tersedia pada komputer Anda, gunakan Pencadangan Lokal Dell DataSafe (lihat "Pencadangan Lokal Dell DataSafe (Dell DataSafe Local Backup)" di halaman 76) untuk memulihkan sistem pengoperasian.

Gunakan Pemulihan Profil Pabrik Dell hanya sebagai metode terakhir untuk memulihkan sistem pengoperasian Anda. Opsi ini akan mengembalikan hard drive Anda ke status pengoperasian pertama kali saat Anda membeli komputer. Semua program atau file yang ditambahkan sejak Anda menerima komputer—termasuk file data—akan dihapus secara permanen dari hard drive. File data dapat berupa dokumen, spreadsheet, pesan email, foto digital, file musik, dan lain-lain. Jika mungkin, buatlah cadangan data sebelum menggunakan Pemulihan Profil Pabrik Dell.

Memulai Pemulihan Profil Pabrik Dell

1. Nyalakan komputer.
2. Saat logo DELL™ muncul, tekan <F8> beberapa kali untuk mengakses jendela **Advanced Boot Options** (Opsi Booting Lanjutan).
 **CATATAN:** Jika Anda menunggu terlalu lama dan logo sistem pengoperasian muncul, lanjutkan menunggu hingga Anda melihat desktop Microsoft Windows, kemudian matikan komputer Anda dan coba kembali.
3. Pilih **Repair Your Computer** (Perbaiki Komputer Anda).
Jendela **System Recovery Options** (Opsi Pemulihan Sistem) akan muncul.
4. Pilih tata letak keyboard lalu klik **Next** (Berikutnya).

5. Untuk mengakses opsi pemulihan, log on sebagai pengguna lokal. Untuk mengakses pesan perintah, ketik `administrator` di kolom **User name** (Nama pengguna) kemudian klik **OK** (OKE).
6. Klik **Dell Factory Image Restore** (Pemulihan Profil Pabrik Dell).
Jendela **Dell Factory Image Restore** (Pemulihan Profil Pabrik Dell) akan muncul.
 **CATATAN:** Tergantung konfigurasi, Anda mungkin harus memilih **Dell Factory Tools** (Alat Pabrik Dell), kemudian **Dell Factory Image Restore** (Pemulihan Profil Pabrik Dell).
7. Klik **Next** (Berikutnya).
Layar **Confirm Data Deletion** (Konfirmasi Hapus Data) akan muncul.
 **CATATAN:** Jika Anda tidak ingin melanjutkan Pemulihan Profil Pabrik, klik **Cancel** (Batal).

Memulihkan Sistem Pengoperasian Anda

8. Pilih kotak centang untuk mengonfirmasi bahwa Anda ingin melanjutkan memformat ulang hard drive dan mengembalikan perangkat lunak sistem ke kondisi pabrik, kemudian klik **Next** (Berikutnya).

Proses pemulihan dimulai dan mungkin butuh waktu lima menit atau lebih untuk menyelesaikannya. Sebuah pesan muncul saat sistem pengoperasian dan aplikasi yang diinstal di pabrik telah dikembalikan ke kondisi pabrik.

9. Klik **Finish** (Selesai) untuk menyalakan ulang komputer.

Mendapatkan Bantuan

Jika Anda mengalami masalah dengan komputer Anda, Anda dapat menyelesaikan tahapan berikut untuk mendiagnosis dan menelusuri masalah:

1. Lihat "Menyelesaikan Masalah" pada halaman 57 untuk informasi dan prosedur yang merujuk ke masalah yang dialami komputer Anda.
2. Lihat "Diagnostik Dell" pada halaman 69 untuk prosedur bagaimana menjalankan Diagnostik Dell.
3. Isi "Lembar Periksa Diagnostik" pada halaman 90.
4. Gunakan rangkaian layanan online ekstensif Dell yang tersedia pada Dukungan Dell (**support.dell.com**) untuk mendapatkan bantuan mengenai prosedur penginstalan dan penelusuran masalah. Lihat "Layanan Online" pada halaman 85 untuk daftar yang lebih lengkap mengenai Dukungan Dell Online.
5. Jika tahapan sebelumnya tidak menyelesaikan masalah Anda, lihat "Sebelum Menghubungi Dell" pada halaman 89.

 **CATATAN:** Hubungi Dukungan Dell melalui telepon di dekat atau di depan komputer agar staf pendukung dapat membantu Anda melakukan semua prosedur yang diperlukan.

 **CATATAN:** Sistem Kode Servis Ekspres Dell mungkin tidak tersedia di semua negara.

Saat diminta oleh sistem telepon otomatis Dell, masukkan Kode Servis Ekspres untuk mentransfer panggilan Anda langsung ke staf pendukung yang tepat. Jika Anda tidak memiliki Kode Servis Ekspres, buka folder **Dell Accessories** (Aksesori Dell), klik dua kali ikon **Express Service Code** (Kode Servis Ekspres) dan ikuti perintah.

Mendapatkan Bantuan

 **CATATAN:** Beberapa layanan mungkin tidak selalu tersedia di semua lokasi di luar wilayah AS. Hubungi perwakilan Dell lokal Anda untuk informasi tentang ketersediaan.

Dukungan Teknis dan Layanan Pelanggan

Layanan dukungan Dell tersedia untuk menjawab pertanyaan Anda tentang perangkat keras Dell. Staf dukungan kami menggunakan diagnostik berbasis komputer untuk memberikan jawaban yang cepat dan akurat.

Untuk menghubungi layanan dukungan Dell, lihat "Sebelum Menghubungi Dell" pada halaman 89 lalu lihat informasi kontak untuk wilayah Anda atau kunjungi support.dell.com.

DellConnect™

DellConnect merupakan alat akses online sederhana yang memungkinkan rekanan dukungan dan layanan Dell untuk mengakses komputer Anda melalui koneksi broadband, mendiagnosis masalah Anda, dan memperbaiki masalah tersebut dengan pengawasan Anda. Untuk informasi lebih lanjut, kunjungi www.dell.com/DellConnect.

Layanan Online

Anda dapat mempelajari produk dan layanan Dell di situs web berikut ini:

- **www.dell.com**
- **www.dell.com/ap** (hanya di negara-negara Asia/Pasifik)
- **www.dell.com/jp** (hanya di Jepang)
- **www.euro.dell.com** (hanya di Eropa)
- **www.dell.com/la** (Hanya negara Amerika Selatan dan Karibia)
- **www.dell.ca** (hanya di Kanada)

Anda dapat mengakses Dell Support (Dukungan Dell) melalui situs web dan alamat email berikut ini:

Situs Web Dukungan Dell

- **support.dell.com**
- **support.jp.dell.com** (hanya di Jepang)
- **support.euro.dell.com** (hanya di Eropa)
- **supportapj.dell.com** (hanya di Asia Pasifik)

Alamat Email Dukungan DELL

- **mobile_support@us.dell.com**
- **support@us.dell.com**
- **la-techsupport@dell.com** (Hanya negara Amerika Selatan dan Karibia)
- **apsupport@dell.com** (hanya negara-negara Asia/Pasifik)

Alamat E-mail Dell Marketing and Sales (Pemasaran dan Penjualan Dell)

- **apmarketing@dell.com** (Hanya negara Asia/Pasifik)
- **sales_canada@dell.com** (hanya Kanada)

File Transfer Protocol (FTP) Anonim

- **ftp.dell.com**

Log in sebagai pengguna: `anonymous` (anonim), dan gunakan alamat e-mail sebagai password Anda.

Layanan Status Pemesanan Otomatis

Untuk memeriksa status setiap produk Dell yang Anda pesan, Anda dapat mengunjungi **support.dell.com**, atau Anda dapat menghubungi layanan status pemesanan otomatis. Rekaman akan meminta Anda memberikan informasi yang dibutuhkan untuk mencari dan melaporkan pemesanan Anda.

Jika Anda memiliki masalah dengan pemesanan Anda, seperti komponen hilang, komponen salah, atau tagihan tidak tepat, hubungi Dell untuk mendapatkan bantuan pelanggan. Siapkan slip tagihan atau slip kemasan saat Anda menelepon.

Untuk nomor telepon untuk menghubungi wilayah Anda, lihat "Menghubungi Dell" pada halaman 91.

Informasi Produk

Jika Anda membutuhkan informasi tentang produk lain yang disediakan Dell, atau jika Anda ingin mengajukan pemesanan, kunjungi situs web Dell di **www.dell.com**. Untuk mengetahui nomor telepon untuk menghubungi wilayah Anda atau untuk berbicara dengan staf penjualan, lihat "Menghubungi Dell" pada halaman 91.

Mengembalikan Komponen untuk Reparasi Sesuai Garansi atau untuk Pengembalian Uang

Siapkan semua komponen yang akan dikembalikan, baik untuk reparasi atau pengembalian uang, sebagai berikut:

 **CATATAN:** Sebelum Anda mengembalikan produk ke Dell, pastikan untuk membuat cadangan semua data yang ada di produk ke hard drive dan perangkat penyimpanan lainnya. Hapus semua informasi pribadi, kepemilikan, dan rahasia, dan lepaskan media yang dapat dilepas seperti CD dan kartu media. Dell tidak bertanggung jawab atas semua informasi pribadi, kepemilikan, atau rahasia; data yang hilang atau rusak; atau media yang dapat dilepas yang hilang atau rusak yang masih ada di produk yang Anda kembalikan.

1. Hubungi Dell untuk mendapatkan Nomor Otorisasi Material Pengembalian, dan tuliskan dengan huruf besar secara jelas di bagian luar kardus Untuk nomor telepon untuk menghubungi wilayah Anda, lihat "Menghubungi Dell" pada halaman 91.
2. Sertakan salinan faktur dan surat yang menjelaskan alasan pengembalian.
3. Masukkan salinan Daftar Periksa Diagnostik (lihat "Daftar Periksa Diagnostik" pada halaman 90), yang mengindikasikan tes-tes yang sudah Anda lakukan dan semua pesan kesalahan yang dilaporkan oleh Diagnostik Dell (lihat "Diagnostik Dell" pada halaman 69).
4. Masukkan semua aksesori yang merupakan bagian dari komponen yang akan dikembalikan (kabel adaptor AC, perangkat lunak, panduan, dan lain-lain) jika pengembalian adalah untuk meminta pengembalian uang.

Mendapatkan Bantuan

5. Kemas perangkat yang akan dikembalikan dalam material kemasan asli (atau yang sejenis).

 **CATATAN:** Anda bertanggung jawab untuk membayar biaya pengiriman. Anda juga bertanggung jawab untuk membayar asuransi semua produk yang dikembalikan, dan Anda bertanggung jawab atas risiko kehilangan selama pengiriman ke Dell. Paket Collect On Delivery (C.O.D.) tidak akan diterima.

 **CATATAN:** Pengembalian yang tidak dilengkapi persyaratan yang disebutkan di atas akan ditolak di pusat penerimaan Dell dan dikembalikan ke Anda.

Sebelum Menghubungi Dell

CATATAN: Siapkan Kode Servis Ekspres saat Anda menelepon. Kode ini membantu sistem telepon pendukung otomatis Dell untuk mengarahkan telepon Anda dengan lebih efisien. Anda mungkin juga diminta menyebutkan Tag Servis Anda.

Menemukan Tag Servis Anda

Tag Servis untuk komputer Anda dapat ditemukan pada label di bagian bawah komputer Anda.

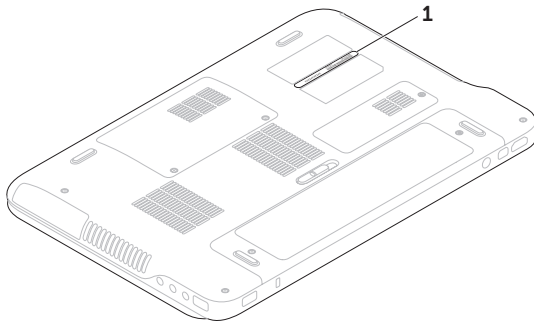

1 Tag Servis

Mendapatkan Bantuan

Ingatlah untuk mengisi Daftar Periksa Diagnostik berikut. Jika mungkin, nyalakan komputer Anda sebelum menghubungi Dell untuk mendapatkan bantuan dan lakukan dari telepon pada atau di dekat komputer. Anda mungkin diminta untuk mengetik beberapa perintah pada keyboard, memberitahukan informasi terperinci selama pengoperasian, atau mencoba langkah penelusuran kesalahan yang hanya mungkin dilakukan pada komputer itu sendiri. Pastikan dokumentasi komputer tersedia.

Daftar Periksa Diagnostik

- Nama:
- Tanggal:
- Alamat:
- Nomor telepon:
- Tag Servis (kode bar pada bagian bawah komputer):
- Kode Servis Ekspres:

- Nomor Otorisasi Material Pengembalian (jika disediakan oleh teknisi dukungan Dell):
- Sistem pengoperasian dan versi:
- Perangkat:
- Kartu ekspansi:
- Apakah Anda tersambung ke jaringan? Ya/Tidak
- Jaringan, versi, dan adaptor jaringan:
- Program dan versi:

Lihat dokumentasi sistem pengoperasian untuk menentukan konten file pengaktifan komputer. Jika komputer tersambung ke printer, cetak setiap file. Atau, catat konten setiap file itu sebelum menghubungi Dell.

- Pesan kesalahan, kode bip, atau kode diagnostik:
- Deskripsi masalah dan prosedur penelusuran kesalahan yang Anda jalankan:

Menghubungi Dell

Untuk pelanggan di Amerika Serikat, hubungi 800-WWW-DELL (800-999-3355).

 **CATATAN:** Jika Anda tidak memiliki koneksi internet aktif, Anda dapat menemukan informasi kontak pada faktur pembelian, slip kemasan, kuitansi, atau katalog produk Dell.

Dell menyediakan beberapa opsi layanan dan dukungan berbasis online dan telepon. Ketersediaan bervariasi tergantung negara dan produk, dan beberapa layanan mungkin tidak tersedia di wilayah Anda.

Untuk menghubungi Dell dalam hal penjualan, dukungan teknis, atau layanan pelanggan:

1. Kunjungi **www.dell.com/ContactDell**.
2. Pilih negara atau wilayah Anda.
3. Pilih layanan yang tepat atau tautan dukungan yang sesuai dengan kebutuhan Anda.
4. Pilih metode menghubungi Dell yang nyaman bagi Anda.

Mencari Informasi Tambahan dan Bantuan

Jika Anda perlu untuk:

Lihat:

menginstal ulang sistem pengoperasian Anda

"Media Pemulihan Sistem" di halaman 79

menjalankan program diagnostik untuk komputer Anda

"Diagnostik Dell" di halaman 69

menginstal ulang perangkat lunak sistem

"My Dell Downloads" di halaman 66

untuk informasi lebih lanjut mengenai sistem pengoperasian Microsoft® Windows® dan fitur

support.dell.com

mengupgrade komputer Anda dengan komponen baru atau tambahan, seperti hard drive baru

Manual Servis di situs

support.dell.com/manuals

menginstal ulang atau mengganti komponen yang aus atau rusak



CATATAN: Di beberapa negara, membuka dan mengganti komponen pada komputer Anda akan membatalkan garansi. Periksa garansi dan kebijakan pengembalian untuk komputer Anda sebelum mengerjakan bagian dalam komputer.

Jika Anda perlu untuk:

menemukan informasi praktik keselamatan terbaik untuk komputer Anda
mempelajari informasi Garansi, Persyaratan dan Ketentuan (hanya AS), Instruksi keselamatan, Informasi kewajiban, Informasi ergonomis, dan Perjanjian Lisensi Pengguna Akhir

menemukan Tag Servis/Kode Servis Ekspres — Anda harus menggunakan tag servis untuk mengidentifikasi komputer Anda pada **support.dell.com** atau untuk menghubungi dukungan teknis

Lihat:

dokumen keselamatan dan peraturan yang dikirimkan bersama komputer Anda dan mengunjungi Laman Pemenuhan Peraturan pada **www.dell.com/regulatory_compliance**

bagian bawah komputer Anda

Pusat Dukungan Dell. Untuk menjalankan **Pusat Dukungan Dell**, klik ikon  pada area notifikasi pada desktop.

Jika Anda perlu untuk:

menemukan file driver dan download;
file readme

mengakses dukungan teknis dan
bantuan produk

memeriksa status pemesanan Anda untuk
pembelian baru

menemukan solusi dan jawaban untuk
pertanyaan umum



menemukan informasi untuk update terakhir
mengenai perubahan teknis untuk komputer
Anda atau material referensi teknis lebih
lanjut untuk teknisi atau pengguna yang
berpengalaman

Lihat:

support.dell.com

Spesifikasi

Bagian ini menyediakan informasi yang mungkin diperlukan saat pemasangan, mengupdate driver, dan mengupgrade komputer Anda.

-  **CATATAN:** Penawaran mungkin berbeda-beda di setiap wilayah. Untuk informasi lebih lanjut mengenai konfigurasi komputer Anda, lihat bagian **About Your System** (Tentang Sistem Anda) pada Pusat Dukungan Dell. Untuk menjalankan Pusat Dukungan Dell, klik ikon  pada area notifikasi desktop Anda.

Model Komputer

Dell™ XPS™ L401X

Informasi Komputer

Chipset sistem	Chipset ekspres Mobile Intel® seri 5 HM57
Tipe prosesor	Intel Core™ i3 Intel Core i5 Intel Core i7 Intel Pentium®

Memori

Konektor modul memori	dua konektor SODIMM yang dapat diakses pengguna
Kapasitas modul memori	1 GB, 2 GB, dan 4 GB
Memori minimum	1 GB
Memori maksimum	8 GB

Memori

Tipe memori 1066 MHz/1333 MHz
SODIMM DDR3

CATATAN: Untuk instruksi mengenai upgrade memori, lihat *Manual Servis* di support.dell.com/manuals.

Konektor

Audio satu konektor input
mikrofon, satu
konektor headphone/
speaker stereo

CATATAN: Anda juga dapat menggunakan konektor untuk memasang speaker jalur 5.1

S/PDIF satu konektor combo
S/PDIF headphone/digital

Mini-Card dua slot Mini-Card penuh
satu slot Mini-Card
setengah

Konektor

Konektor HDMI satu konektor 19 pin

Adaptor jaringan satu konektor RJ45

USB dua konektor 4 pin untuk
USB 2.0

Mini-DisplayPort satu konektor 20 pin

eSATA satu konektor combo
7-pin/4-pin eSATA/USB
dengan PowerShare

Pembaca kartu media satu slot 9-in-1

Antena input (opsional) satu konektor MCX

Pembaca Kartu Media

Kartu yang didukung	Kartu memori Secure Digital (SD) Secure Digital Input Output (SDIO) Secure Digital High Capacity (SDHC) Secure Digital eXtended Capacity (SDXC) Memory Stick Memory Stick PRO Kartu Memori MSXC MultiMedia Card (MMC) Kartu xD-Picture
---------------------	----------------------------------------------------------------------------------------------------------------------------------------------------------------------------------------------------------------------------------------------------------------

Kamera

Resolusi kamera	2.0 megapiksel HD
Resolusi video	1280 x 720

Komunikasi

Modem (opsional)	modem USB V.92 56 K eksternal
Adaptor jaringan	LAN Ethernet 10/100/1.000 pada board sistem
Nirkabel	teknologi nirkabel (opsional) WLAN, WWAN (opsional), WiMAX/Wi-Fi abgn/agn, dan Bluetooth®/ WiDi (opsional)
TV	kartu TV tuner (opsional)

Audio

Kontroler audio	Audio Realtek ALC665
Speaker	2 x 2 Watt
Kontrol volume	menu program perangkat lunak dan kontrol media

Spesifikasi

Video

Terintegrasi

Kontroler Video Intel HM55

Memori Video hingga 256 MB

Diskret

Kontroler Video NVIDIA GeForce GT 420M
NVIDIA GeForce GT 425M

Memori Video 1 GB/2 GB DDR3

Display

Tipe 14,0-inci HD WLED lampu latar, TrueLife
Multi sentuh 14,0-inci HD WLED lampu latar, TrueLife (Opsional)

Display

Dimensi:

Tinggi 192,50 mm (7,58 inci)

Lebar 324,00 mm (12,75 inci)

Diagonal 355,60 mm (14,0 inci)

Resolusi maksimum 1366 x 768

Kecepatan refresh 60 Hz

Sudut pengoperasian 0° (tertutup) hingga 135°

Sudut pandang horizontal 40/40

Sudut pandang vertikal 15/30 (H/L)

Jarak piksel 0,2265 mm x 0,2265 mm

Baterai

ion lithium "smart" 9-sel:

Tinggi	221,07 mm (8,70 inci)
Lebar	54,35 mm (2,14 inci)
Panjang	42,53 mm (1,67 inci)
Berat	0,49 kg (1,08 pon)

ion lithium "smart" 6-sel:

Tinggi	209,19 mm (8,24 inci)
Lebar	54,35 mm (2,14 inci)
Panjang	20,40 mm (0,80 inci)
Berat	0,33 kg (0,73 pon)

Tegangan 11,1 V (6/9 sel)

Waktu pengisian (kira-kira) 4 jam (jika komputer dimatikan)

Baterai

Waktu pengoperasian waktu pengoperasian baterai berbeda-beda tergantung kondisi

Baterai sel berbentuk koin CR-2032

Adaptor AC

 **CATATAN:** Hanya gunakan adaptor AC yang ditentukan untuk penggunaan dengan komputer Anda. Lihat informasi keselamatan yang disertakan dengan komputer Anda.

Tegangan input 100-240 VAC/11-16 VDC

Arus input (maksimum) 1,8 A/9 A

Frekuensi input 50-60 Hz

Daya output 90 W/130 W

Spesifikasi

Adaptor AC

Arus output:

90 W 4,62 A (kontinu)

130 W 6,70 A (kontinu)

Tegangan
output yang
terukur 19,5 VDC

Suhu
pengoperasian 0° hingga 40 °C
(32° hingga 104°F)

Suhu
penyimpanan -40° hingga 70 °C
(-40° hingga 158 °F)

Keyboard (dengan lampu latar)

Jumlah tombol 86 (AS dan Kanada);
87 (Eropa); 90 (Jepang);
87 (Brasil)

Tata Letak QWERTY/AZERTY/Kanji

Panel Sentuh

Resolusi posisi 240 cpi
X/Y (mode
tabel grafis)

Ukuran:

Lebar 81 mm (3,19 inci)

Tinggi 42 mm (1,65 inci)

Fisik

Tinggi 31,10 mm hingga
37,25 mm (1,22 inci
hingga 1,47 inci)

Lebar 353 mm (13,8 inci)

Panjang 247,50 mm (9,74 inci)

Berat (dengan
baterai 6 sel
dan drive optis) dapat dikonfigurasi hingga
kurang dari 2,45 kg
(5,40 lb)

Lingkungan Komputer

Kisaran suhu:

Pengoperasian	0° hingga 35 °C (32° hingga 95 °F)
Penyimpanan	-40° hingga 65 °C (-40° hingga 149 °F)

Kelembapan relatif (maksimum):

Pengoperasian	10 % hingga 90 % (nonkondensasi)
Penyimpanan	5 % hingga 95 % (nonkondensasi)

Getaran maksimum (dengan menggunakan spektrum getaran acak yang menyimulasikan lingkungan pengguna):

Pengoperasian	0,66 GRMS
Non-Pengoperasian	1,30 GRMS

Lingkungan Komputer

Guncangan maksimal (untuk pengoperasian — diukur dengan Diagnostik Dell yang dijalankan pada hard drive dan pulsasi 2 ms setengah sinus; untuk nonpengoperasian — diukur dengan hard drive ditempatkan di posisi kepala dan pulsasi 2 ms setengah sinus):

Pengoperasian	110 G
Non-Pengoperasian	160 G

Ketinggian (maksimum):

Pengoperasian	-15,2 hingga 3.048 m (-50 hingga 10.000 kaki)
Penyimpanan	-15,2 hingga 10.668 m (-50 hingga 35.000 kaki)

Level kontaminasi melalui udara G2 atau lebih rendah seperti yang didefinisikan oleh ISA-S71.04-1985

Lampiran

Pemberitahuan Produk Macrovision

Produk ini mencakup teknologi perlindungan hak cipta yang dilindungi oleh klaim metode hak paten AS tertentu dan hak kepemilikan intelektual lainnya yang dimiliki oleh Macrovision Corporation dan pemilik hak lainnya. Untuk menggunakan teknologi perlindungan hak cipta ini harus dengan kewenangan dari Macrovision Corporation, dan ditujukan hanya untuk penggunaan di rumah dan penggunaan terbatas lainnya kecuali jika diizinkan oleh Macrovision Corporation. Dilarang merekayasa ulang atau membongkar produk.

Informasi untuk NOM, atau Standar Resmi Meksiko (Hanya untuk Meksiko)

Informasi berikut disediakan untuk perangkat yang dijelaskan dalam dokumen ini sesuai dengan persyaratan dari Standar Resmi Meksiko (NOM):

Importir:

Dell México S.A. de C.V.

Paseo de la Reforma 2620 – Flat 11°

Col. Lomas Altas

11950 México, D.F.

Nomor model resmi	Tegangan	Frekuensi	Konsumsi listrik	Tegangan output	Intensitas output
P12G	100-240 VAC/ 11-16 VDC	50-60 Hz	1,8 A/9 A	19,5 VDC	4,62 A/6,70 A

Untuk detailnya, bacalah informasi keselamatan yang disertakan dengan komputer Anda.

Untuk informasi praktik keselamatan terbaik tambahan, kunjungi Laman Pemenuhan Peraturan di www.dell.com/regulatory_compliance.

Indeks

A

alamat email

 untuk dukungan teknis **85**

alamat email dukungan **85**

aliran udara, memungkinkan **7**

B

bantuan

 mendapatkan bantuan dan dukungan **83**

bantuan, mencari lebih banyak **92**

Bidang kontrol **31**

C

cadangan dan pemulihan **53**

CD, memutar dan membuat **53**

D

Daftar Periksa Diagnostik **90**

DellConnect **84**

Dell Stage **46**

Diagnostik Dell **69**

Drive Optis

 Menggunakan **42**

driver dan unduh **94**

DVD, memutar dan membuat **53**

F

fitur flick **48**

fitur perangkat lunak **52**

FTP login, anonim **85**

G

garansi pengembalian **87**

I

ISP

ISP (Penyedia Layanan Internet) **20****J**

jaringan berkabel

kabel jaringan, menyambungkan **9****K**Kamera **45**Kartu B-CAS **14**kartu SIM **14**kemampuan komputer **52**komputer, memasang **7**koneksi Internet **20**

koneksi jaringan

memperbaiki **60**koneksi jaringan nirkabel **60**konektor DisplayPort mini **29**konektor S/PDIF **27****L**lampu aktivitas hard drive **31**lampu status baterai **31**layanan pelanggan **84**Layar sentuh **46**Gerakan **48****M**masalah daya, menyelesaikan **61**

masalah memori

menyelesaikan **62**masalah, menyelesaikan **57**

masalah perangkat keras

mendiagnosis **68**masalah perangkat lunak **63**Media Pemulihan Sistem **79**memulihkan profil pabrik **80**

Indeks

mencari informasi tambahan **92**

menghubungi Dell **89**

Menghubungi Dell secara online **91**

menyambungkan

ke Internet **20**

menyelesaikan masalah **57**

N

nirkabel

display **18**

O

opsi penginstalan ulang sistem **73**

P

Panel kontrol audio **41**

Panel Sentuh

Gerakan **36**

Pemulihan Profil Pabrik Dell (Dell Factory Image Restore) **80**

Pemulihan Sistem **75**

Pencadangan Lokal DataSafe (DataSafe Local Backup) **76**

Penelusuran Kesalahan Perangkat Keras **68**

pengaturan, sebelum Anda mulai **7**

Pengaturan Sistem **38**

karakteristik tombol fungsi **38**

masuk **38**

pengiriman produk

untuk pengembalian atau reparasi **87**

Pesan Sistem **66**

produk

informasi dan pembelian **86**

Pusat Dukungan Dell **65**

Pusat Mobilitas Windows **39**

S

situs pendukung

di seluruh dunia **85**

soket ekstensi, menggunakan **8**
spesifikasi **95**

T

Teknologi nVidia Optimus **54**
Tombol Kontrol Multimedia **38**
TV tuner **19**

U

USB PowerShare **25**

W

Windows
Panduan Kompatibilitas Program **63**

Dicetak di Malaysia.

www.dell.com | support.dell.com



04G14CA00